

LUMYNA ▲
DIGITAL HIGH-SPEED HAIRDRYER



BETRIEBSANLEITUNG **DE**

USER MANUAL **GB**

MODE D'EMPLOI **FR**

ISTRUZIONI PER L'USO **IT**

INSTRUCCIONES DE USO **ES**

BRUKSANVISNING **SE**

GEBRUIKSAANWIJZING **NL**

NÁVOD K OBSLUZE **CZ**

BRUGSANVISNING **DK**

KÄYTTÖOHJE **FI**

BRUKSANVISNING **NO**

INSTRUKCJA OBSŁUGI **PL**

NAVODILA ZA UPORABO **SI**

ΟΔΗΓΙΕΣ ΛΕΙΤΟΥΡΓΙΑΣ **GR**

NÁVOD NA POUŽITIE **SK**

EFALOCK ▲[®]
PROFESSIONAL

WICHTIGE SICHERHEITSHINWEISE:

- ▷ Alle Sicherheitshinweise sollten genauestens vor der Benutzung gelesen werden.
- ▷ Vor Benutzung des Geräts muss überprüft werden, ob die Einstellung der Stromstärke des Geräts mit der Steckdose übereinstimmt. Bei Benutzung elektrischer Geräte – insbesondere, wenn Kinder in der Nähe sind – müssen grundlegende Sicherheitsmaßnahmen beachtet werden.
- ▷ Bestimmungsgemäße Verwendung: Dieses Gerät eignet sich ausschließlich zum Trocknen von menschlichem Haar.
- ▷ Das Gerät ist nur für den Gebrauch in Innenräumen ausgelegt und wurde für den professionellen Einsatz im Friseursalon entwickelt.

VORSICHT!

Elektrischer Schlag:

- Nach dem Gebrauch des Geräts den Netzstecker ziehen.
- Halten Sie das Gerät von Feuchtigkeit, Wasser und anderen Flüssigkeiten fern.
- Das Gerät darf nicht in der Badewanne, in der Dusche, über einem mit Wasser gefüllten Waschbecken oder mit nassen Händen benutzt werden.
- Das Gerät darf nicht in Wasser oder in andere Flüssigkeiten eingetaucht werden. Ein Gerät, das mit Wasser in Berührung gekommen ist, nicht anfassen – sofort Netzstecker ziehen.
- Zur Reinigung, Pflege und Wartung muss das Gerät vom Netz getrennt sein.
- Benutzen Sie das Gerät nicht, wenn das Anschlusskabel beschädigt ist. Trennen Sie das Gerät sofort vom Netz und informieren Sie den EFALOCK Kundenservice.

WARNUNG:



Dieses Gerät nicht in der Nähe von Badewannen, Waschbecken oder anderen Gefäßen benutzen, die Wasser enthalten.

VORSICHT!

Verschlucken von Kleinteilen:

- Bewahren Sie das Gerät für Kinder unzugänglich auf. Halten Sie auch das Verpackungsmaterial, wie z.B. Folien von Kindern fern.

Sach- und Personenschäden:

- Das Gerät nie unbeaufsichtigt lassen, wenn es eingeschaltet ist. Fürsorgliche Aufsicht ist erforderlich, wenn das Gerät bei / für / oder in der Nähe von Kindern oder Behinderten benutzt wird.
- Das Gerät darf nicht zweckentfremdet verwendet werden.
- Keine Einzelteile verwenden, die nicht vom Verkäufer empfohlen oder verkauft werden.
- Die Anschlussleitung von heißen Oberflächen fernhalten.
- Überprüfen Sie das Gerät häufig auf Beschädigungen, insbesondere Kabel und Stecker. Im Zweifelsfall lassen Sie das Gerät von einer autorisierten Reparaturwerkstatt überprüfen.
- Falls das Gerät nicht richtig funktioniert, fallen gelassen wurde, beschädigt oder ins Wasser gefallen ist, nicht versuchen das Gerät selbst zu reparieren, sondern zum Kundendienst bringen.
- Reparaturen dürfen nur von einem autorisierten Kundendienst durchgeführt werden.
- Wickeln Sie niemals das Kabel um das Gerät.
- Der Luftenlass darf nicht abgedeckt werden. Reinigen Sie den Luftenlass regelmäßig, um das Gerät vor Überhitzung zu schützen. Das Gerät ist mit einem Sicherheitsthermostat ausgestattet. Im Falle einer Überhitzung (z. B. bei blockiertem Luftenlass) schaltet sich das Gerät automatisch ab. Wenden Sie sich in diesem Fall an den Kundendienst.
- Das Gerät entwickelt bei seiner Verwendung Hitze. Sollte Ihnen die eingestellte Temperatur zu heiß erscheinen, stellen Sie die Temperatur niedriger ein.
- Verwenden Sie kein Haarspray, während das Gerät eingeschaltet ist.
- Lassen Sie das Gerät nach Gebrauch abkühlen.
- Der Luftauslass, der Metallring und die Anbauteile können während des Gebrauchs heiß werden.

HINWEIS!

Personen (einschließlich Kinder), die aufgrund ihrer physischen, sensorischen oder geistigen Fähigkeiten oder ihrer Unerfahrenheit oder Unkenntnis nicht in der Lage sind, das Gerät sicher zu benutzen, sollten dieses Gerät nicht ohne Aufsicht oder Anweisung durch eine verantwortliche Person benutzen. Kinder sollten beaufsichtigt werden, um sicherzustellen, dass sie nicht mit dem Gerät spielen.

HINWEIS!

Als zusätzlicher Schutz wird die Installation einer Fehlerstrom-Schutzeinrichtung (FI) mit einem Bemessungsauslösestrom von nicht mehr als 30 mA im Badezimmer-Stromkreis empfohlen. Fragen Sie Ihren Installateur um Rat.

TECHNISCHE DATEN

- Model: LUMYNA
- Funktion: Profi-Haartrockner
- Art. Nr. 14102529
- Netzbetrieb: 220-240 V/50-60 Hz
- Leistung: 1200 W
- Motor: digitaler hochgeschwindigkeits Brushless-Motor
- Gewicht inkl. Motor: 325 g
- Kabel: 3 m

▷ Technische Änderungen vorbehalten.

LIEFERUMFANG

- EFALOCK Haartrockner LUMYNA
- 2 Ondulierdüsen (6,4 cm; 9,5 cm)
- Diffusor
- Reinigungsbürste
- Bedienungsanleitung

BEDIENUNG DES GERÄTS

Beschreibung:

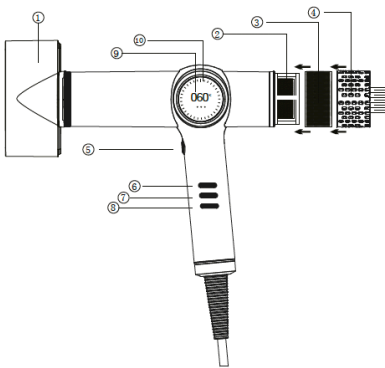

1. Styling Aufsatz
2. Lufteinlass (Innenfilter)
3. Außenfilter
4. abnehmbares Schutzgitter
5. Kaltlufttaste (COOL SHOT)
6. Luftgeschwindigkeit Einstellung
7. Temperatur Einstellung
8. An-/Ausschalter, Locking-Funktion
9. LCD Display
10. Sensor-Lichtanzeige für Temperatur- und Gebläse

Zubehör:

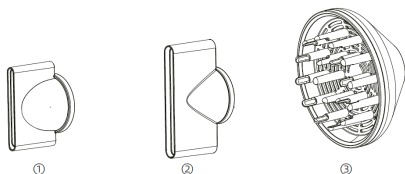

1. Ondulierdüse
2. Ondulierdüse
3. Diffusor

Gebrauchsanleitung:

► Achten Sie darauf, dass Ihre Hände vollständig trocken sind, bevor Sie das Gerät mit dem Stromnetz verbinden.

1. Bedienen Sie den Ein-/Ausschalter durch langes drücken der Taste
2. Voreingestellt ist Kaltluft mit Raumtemperatur und Gebläsestufe 1
3. Stellen Sie nun die gewünschte Temperatur ein.
4. Anzeigen im LCD Display: Im Display wird angezeigt, welche Einstellungen Sie verwenden.

a) Luftgeschwindigkeit einstellen

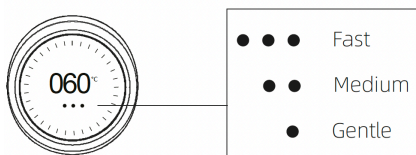

b) Temperatur einstellen

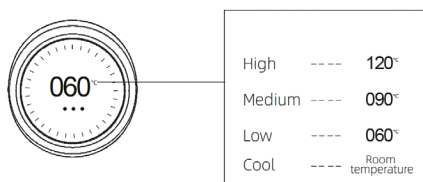

Kaltluftfunktion: Drücken Sie die COOL SHOT-Taste (in Abb. zu 5.) und lassen Sie die Taste los um diese zu aktivieren. **Wenn die Kaltluftfunktion aktiv ist, bläst der Haartrockner unabhängig von der Temperatureinstellung kalte Luft.** Um diese Funktion zu deaktivieren, drücken Sie die COOL SHOT-Taste und lassen Sie die Taste los.

► Wenn der Lufteinlass durch Kleidungsstücke, Handtücher, Baumwolle, Staub usw. blockiert ist, die den Lufteinlass verdecken können, schaltet sich das Gebläse aus, um Fehlfunktionen oder Schäden durch Überhitzung zu vermeiden. Wenn das Gerät ausfällt, blinkt der weiße Lichtpunkt auf dem Display. Sie können diesen Schutz beenden, indem Sie den Netzstecker ziehen und das Gerät wieder einschalten.



Tastensperre/Locking-Funktion:

Dieser dient der Sperrung der Tasten in der Anwendung des Haartrockners während eines Bedienungsvorgangs.



Locking-Modus: Wenn die Tasten 3 Sekunden nicht betätigt werden, sind diese gesperrt. Temperatur und Gebläsestufen können nicht versehentlich verstellt werden.

Unlock-Modus: Mit einem Doppelklick auf ON/OFF Taste (Locking-Symbol) werden die Tasten wieder freigegeben und Temperatur und Gebläse können eingestellt werden.

Die Display-Anzeige blinkt im Unlock-Modus.

REINIGUNG, PFLEGE & AUFBEWAHRUNG

▷ Schalten Sie vor der Instandhaltung das Gerät aus und trennen Sie dieses von Stromnetz. Nur im abgekühlten Zustand reinigen!

Regelmäßige Filterreinigung:

▷ **ACHTUNG:** Der Hochleistungsmotor wird durch den Lufteintrittsfilter geschützt. **Es ist daher unbedingt notwendig, den Filter im intensiven Salongebrauch nach 3 Tagen zu reinigen.** Nur so wird der Motor geschützt, eine korrekte Funktion des Geräts wird erhalten und eine lange Lebensdauer kann garantiert werden. Die Ansammlung von Schmutz durch unsachgemäße Reinigung des Filters kann zu Schäden am Motor führen!



Nach einer Verwendungszeit von 20 h leuchtet im Display die 888 auf. Dies ist der Hinweis, dass der Filter sofort gereinigt werden muss.

automatische Reinigungsfunktion:

Dieser Haartrockner verfügt über eine automatische Reinigungsfunktion für die Reinigung der inneren Komponenten.

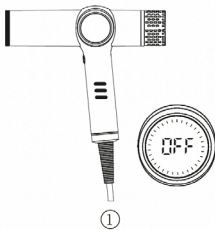

①

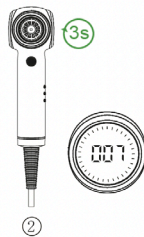

②

1. Schalten Sie den Haartrockner aus.

2. Drücken und halten Sie die Geschwindigkeitstaste für 3 Sekunden.

Der Motor schaltet das Gebläse dann für 7 Sekunden in umgekehrte Richtung.

▷ Diese Funktion ist nur einmalig aktiv, wenn der Strom eingeschaltet ist. Wenn Sie diese Funktion erneut aktivieren möchten, ziehen Sie bitte das Stromkabel ab und stecken Sie es erneut ein. Nun können Sie eine erneute Reinigung durchführen.

manuelle Filterreinigung

▷ Schalten Sie den Haartrockner aus und stellen Sie sicher, dass Sie Ihr Gerät vom Stromnetz getrennt haben, bevor Sie den Filter reinigen.

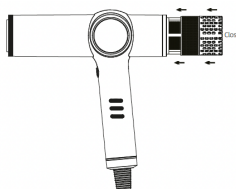

1. Halten Sie den Griff fest und nehmen Sie den magnetischen Filter und den Außenfilter ab.

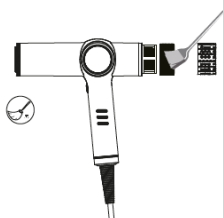

2. Verwenden Sie die mitgelieferte Reinigungsbürste, um den Schmutz aus dem Filter und dem Filternetz zu entfernen.

3. Anschließend den Filter und den Außenfilter wieder aufsetzen.

▷ **ACHTUNG: Verwenden Sie kein Wasser zur Reinigung.**

▷ **ACHTUNG: Drücken sie nicht zu fest auf den Filtersieb, er kann sich dadurch verformen oder beschädigen.**

DE

Aufbewahrung

Stellen Sie sicher, dass das Gerät vor Staub und anderen Umwelteinflüssen geschützt ist.

ERSATZTEILE

Verwenden Sie ausschließlich Original-Ersatzteile, die Sie beim EFALOCK Servicepartner bestellen können.

ENTSORGUNG



Dieses Gerät ist entsprechend der Richtlinie 2012/19/EU über Elektro- und Elektronik-Altgeräte (WEEE) gekennzeichnet. Dieses Elektrogerät darf am Ende seiner Lebensdauer nicht über die Restmülltonne entsorgt werden, sondern muss an einem Sammelpunkt für das Recycling von elektronischen Geräten abgegeben werden. Dies gilt auch für Elektrogeräte, die zuletzt im nicht-privaten Bereich, sondern z. B. in Gewerbe oder Handwerk, genutzt wurden. Soweit die Annahme von nicht privat genutzten Elektrogeräten von den zuständigen örtlichen öffentlichen Entsorgungseinrichtungen ausgeschlossen wurde, erteilt deren Abfallberatungsstelle Auskünfte über die umweltgerechte Entsorgung.

Das Symbol auf dem Produkt, der Bedienungsanleitung oder der Verpackung weist darauf hin. Die Werkstoffe sind gemäß ihrer Kennzeichnung wiederverwertbar. Mit der Wiederverwendung, der stofflichen Verwertung oder anderen Formen der Verwertung von Altgeräten wird ein wichtiger Beitrag zum Schutz der Umwelt geleistet.

IMPORTANT SAFETY NOTES:

- ▷ All safety instructions should be read carefully before use.
- ▷ Before using the device, check that the current setting of the device matches the power outlet. When using electrical equipment - especially with children nearby - basic safety measures must be observed.
- ▷ Intended use: This device is suitable exclusively for drying human hair.
- ▷ The device is designed for indoor use only and was developed for professional use in hair salons.

CAUTION!

Electric shock:

- Unplug the device after use.
- Keep the device away from moisture, water and other liquids.
- Do not use the device in the bathtub, shower, over a sink filled with water or with wet hands.
- The device must not be immersed in water or other liquids. Do not touch a device that has come into contact with water - immediately remove the mains plug.
- The device must be disconnected from the mains for cleaning, care and maintenance.
- Do not use the device if the connecting cable is damaged. Disconnect the device from the mains immediately and inform the EFALOCK customer service.

WARNING:



Do not use this device near bathtubs, washbasins or other objects containing water.

CAUTION!

Swallowing of small parts:

- Keep the device out of the reach of children. Also keep the packaging material, such as foil, away from children.

Property damage and personal injury:

- Never leave the device unattended when it is switched on. Careful supervision is required if the device is used near / for / or in the vicinity of children or disabled persons.
- The device may only be used as specified and for no other purposes.
- Do not use spare parts that have not been recommended or sold by the seller.
- Keep the connecting cable away from hot surfaces.
- Check the device frequently for damage, in particular the cable and plug. In case of doubt, have the unit checked by an authorised repair workshop.
- If the device does not work properly, has been dropped, damaged or dropped into water, do not attempt to repair the device yourself, but take it to a service centre.
- Repairs may only be carried out by an authorised service centre.
- Never wrap the cable around the device.
- The air inlet must not be covered. Clean the air inlet regularly to protect the device from overheating. The device is equipped with a safety thermostat. In the event of overheating (e.g. if the air inlet is blocked) the device switches off automatically. In this case, contact customer service.
- The device generates heat during its use. If the set temperature seems too hot to you, lower the temperature setting.
- Do not use hairspray while the device is switched on.
- Let the device cool down after use.

NOTE!

Persons (including children) who are unable to use the device safely due to their physical, sensory or mental abilities or their inexperience or lack of knowledge should not use this device without supervision or instruction from a responsible person. Children should be supervised to ensure that they do not play with the device.

NOTE!

As additional protection, the installation of a residual current device (RCD) with a rated trip current of no more than 30 mA in the bathroom circuit is recommended. Ask your installer for advice.

TECHNICAL DATA

- Model: LUMYNA
- Function: professional hair dryer
- Art. No. 14102529
- Mains operation: 220-240 V/50-60 Hz
- Power: 1800 W
- Motor: digital high speed brushless motor
- Weight incl. motor: 325 g
- Cable: 3 m

▷ Subject to technical changes.

SCOPE OF DELIVERY

- EFALOCK hair dryer LUMYNA
- 2 undulating nozzles (6,5 cm, 7,5 cm); diffuser
- Cleaning brush
- Instruction manual

OPERATION OF THE DEVICE

Description:

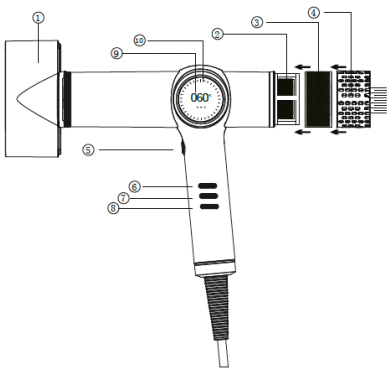

1. styling attachment
2. air inlet (internal filter)
3. external filter
4. removable protective grille
5. cold air button (COOL SHOT)
6. air speed adjustment
7. temperature setting
8. on/off switch, locking function
9. LCD display
10. sensor light indicator for temperature and blower

Accessories:

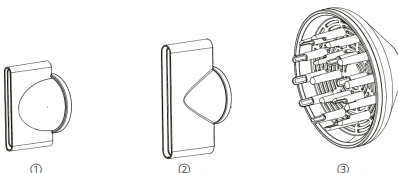

1. undulating nozzle
2. undulating nozzle
3. diffuser

Directions for use:

▷ Make sure your hands are completely dry before connecting the device to the mains.

1. Operate the on/off switch by pressing and holding the button.
2. Preset is cold air with room temperature and blower level 1.
3. Now set the desired temperature.
4. Indications in the LCD display: The display shows which settings you are using.

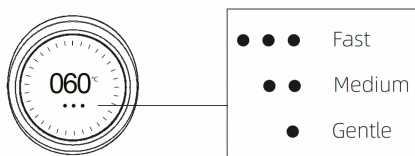
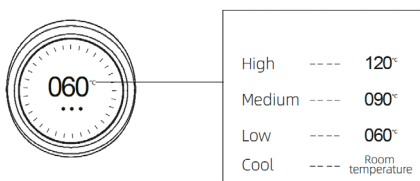
a) Set air speed**b) Set temperature**

Cold air function: Press the COOL SHOT button (in fig. to 5.) and release the button to activate it. **When the cold air function is active, the hairdryer blows cold air regardless of the temperature setting.** To deactivate this function, press the COOL SHOT button and release the button.

▷ If the air inlet is blocked by clothes, towels, cotton, dust, etc., which may cover the air inlet, the fan will turn off to prevent malfunction or damage due to overheating. When the unit stops, the white light dot on the display will blink. You can stop this protection by unplugging the power cord and turning the unit back on.



Button lock/locking function:

This is used to lock the buttons in the hairdryer application during an operating process.



Locking mode: If the buttons are not pressed for 3 seconds, they are locked. Temperature and blower settings cannot be adjusted accidentally.

Unlock mode: By double-clicking the ON/OFF button (locking symbol), the buttons are unlocked again and the temperature and fan can be adjusted. The display flashes in unlock mode.

CLEANING, CARE & STORAGE

▷ Switch off the device and disconnect it from the power supply before maintenance. Clean only when cooled down!

Regular filter cleaning:

▷ **ATTENTION:** The high performance motor is protected by the air inlet filter. **It is therefore essential to clean the filter after 3 days in intensive salon use.** Only in this way the motor is protected, a correct function of the device is maintained and a long service life can be guaranteed. The accumulation of dirt due to improper cleaning of the filter can cause damage to the motor!



After a usage time of 20 h, the 888 lights up in the display. This indicates that the filter must be cleaned immediately.

automatic cleaning function:

This hair dryer has an automatic cleaning function for cleaning the internal components.

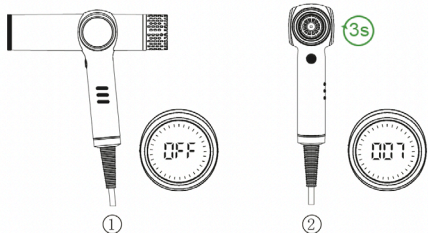

1. turn off the hair dryer.
2. press and hold the speed button for 3 seconds.

The motor then switches the fan in the reverse direction for 7 seconds.

▷ This function is only active once when the power is on. If you want to activate this function again, please disconnect the power cable and plug it in again. Now you can perform cleaning again.

Manual filter cleaning

▷ Switch off the hair dryer and make sure that you have disconnected your device from the mains before cleaning the filter.

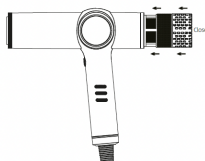

1. hold the handle and remove the magnetic filter and the external filter.

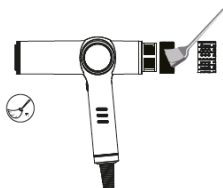

2. Use the supplied cleaning brush to remove dirt from the filter and filter mesh.

3. Then replace the filter and the external filter.

▷ CAUTION: Do not use water for cleaning.

▷ CAUTION: Do not press too hard on the filter screen, it may become deformed or damaged.

Storage

Make sure that the device is protected from dust and other environmental influences.

SPARE PARTS

Only use original spare parts that can be ordered from the EFALOCK service partner.

DISPOSAL



This device is marked in accordance with the Waste Electrical and Electronic Equipment (WEEE) Directive 2012/19/EU. At the end of its service life, this electrical device must not be disposed of in the residual waste garbage can, but must be handed in at a collection point for the recycling of electronic devices. This also applies to electrical equipment that was last used in a non-private sector, but e.g. in commerce or trade. If the acceptance of non-privately used electrical equipment has been excluded by the responsible local public disposal facilities, their waste advice center will provide information on environmentally sound disposal.

The symbol on the product, the operating instructions or the packaging indicates this. The materials are recyclable according to their marking. Reuse, recycling or other forms of recovery of old equipment make an important contribution to protecting the environment.

CONSIGNES DE SECURITE IMPORTANTES :

- ▷ Avant d'utiliser l'appareil, vérifiez si le réglage de l'intensité du courant électrique de l'appareil correspond à celle de la prise électrique. Les consignes de sécurité fondamentales doivent être respectées en cas d'utilisation d'appareils électriques – et plus particulièrement lorsque des enfants se trouvent à proximité.
- ▷ Utilisation conforme: cet appareil convient exclusivement au séchage de cheveux humains.
- ▷ L'appareil a exclusivement été conçu pour être utilisé à l'intérieur et développé pour être utilisé par des professionnels dans les salons de coiffure.

ATTENTION !

Électrocution :

- Débrancher l'appareil après utilisation.
- Protéger l'appareil contre l'humidité, l'eau et les autres liquides.
- Ne pas utiliser l'appareil dans la baignoire ou sous la douche, au-dessus d'un lavabo rempli d'eau ou avec les mains mouillées.
- Ne pas plonger l'appareil dans l'eau ou dans d'autres liquides. Ne pas toucher un appareil ayant été en contact avec de l'eau et le débrancher immédiatement.
- Débrancher l'appareil pour le nettoyer et l'entretenir.
- Ne jamais utiliser l'appareil si le câble d'alimentation est endommagé. Débrancher immédiatement l'appareil et en informer le service après-vente d'EFALOCK.

AVERTISSEMENT:



Ne pas utiliser l'appareil à proximité de baignoires, lavabos ou autres récipients contenant de l'eau.

ATTENTION !

Ingestion de petites pièces :

- Conserver l'appareil hors de portée des enfants. Conserver également les matériaux d'emballage, tels que les films plastiques, hors de portée des enfants.

**Endommagement et blessures :**

- Ne jamais laisser l'appareil sans surveillance lorsqu'il est allumé. Une surveillance accrue est requise lorsque l'appareil est utilisé à proximité, pour ou sur des enfants ou des personnes souffrant de handicaps.
- L'appareil ne peut pas être utilisé à d'autres fins que celles prévues.
- Ne pas utiliser des pièces détachées n'ayant pas été recommandées ou vendues par le vendeur lui-même.
- Tenir le câble d'alimentation à bonne distance des surfaces chaudes.
- Contrôler fréquemment l'appareil afin d'exclure tout endommagement, tout particulièrement au niveau du câble et de la fiche. En cas de doute, faire contrôler l'appareil par un atelier de réparation agréé.
- Si l'appareil ne fonctionne pas correctement, est tombé au sol, endommagé ou tombé dans l'eau, n'essayez pas de réparer l'appareil vous-même, mais confiez-le au service après-vente.
- Les réparations ne peuvent être effectuées que par un service après-vente agréé.
- Ne pas couvrir l'entrée d'air. Nettoyez régulièrement l'entrée d'air pour protéger l'appareil de la surchauffe. L'appareil est doté d'un thermostat de sécurité. En cas de surchauffe (p. ex. si l'entrée d'air est bloquée), l'appareil s'arrête automatiquement. Adressez-vous alors au service après-vente.
- L'appareil génère de la chaleur lorsqu'il est utilisé. Si la température réglée est trop élevée, baissez le réglage.
- Ne jamais enrouler le câble autour de l'appareil.
- N'utilisez pas de spray capillaire pendant que l'appareil est en marche.
- Laissez l'appareil refroidir après utilisation.

▷ **REMARQUE !**

Les personnes (y compris les enfants) n'étant pas en mesure d'utiliser l'appareil en toute sécurité en raison de leurs capacités physiques, sensorielles ou mentales, de leur inexpérience ou de la méconnaissance de l'appareil ne devraient pas utiliser cet appareil s'ils ne sont pas placés sous la surveillance ou la direction d'une personne responsable. Les enfants devraient être surveillés afin de s'assurer qu'ils ne jouent pas avec l'appareil.

▷ **REMARQUE !**

Afin de garantir une protection encore plus élevée, l'installation d'un interrupteur différentiel (FI) ne présentant pas un courant de déclenchement de plus de 30 mA est recommandée dans le circuit de courant de la salle-de-bain. Demander conseil à un électricien.

DONNÉES TECHNIQUES

- Modèle: LUMYNA
- Fonction: sèche-cheveux professionnel
- Art. No 14102529
- Fonctionnement principal: 220-240 V/50-60 Hz
- Puissance: 1800 W
- Moteur: moteur numérique à grande vitesse sans balais
- Poids moteur compris: 325 g
- Câble: 3 m

▷ Sous réserve de modifications techniques.

FR

CHAMP D'APPLICATION

- EFALOCK sèche-cheveux LUMYNA
- 2 buses ondulantes (6,5 cm, 7,5 cm); diffuseur
- Brosse de nettoyage
- Manuel d'instruction

UTILISATION DE L'APPAREIL

Description :

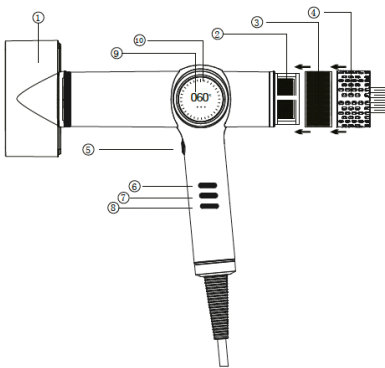

1. fixation du stylo
2. entrée d'air (filtre interne)
3. filtre externe
4. grille de protection amovible
5. bouton d'air froid (COOL SHOT)
6. réglage de la vitesse de l'air
7. réglage de la température
8. interrupteur marche/arrêt, fonction de verrouillage
9. Écran LCD
10. indicateur lumineux de la température et de la soufflerie

Accessoires :

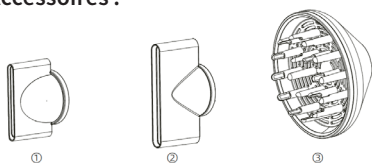

1. Buse d'ondulation
2. Buse d'ondulation
3. Diffuseur

Mode d'emploi :

▷ Veuillez à ce que vos mains soient parfaitement sèches avant de brancher l'appareil sur le secteur.

1. Actionnez l'interrupteur marche/arrêt en appuyant sur le bouton et en le maintenant enfoncé.
2. Le pré-réglage est l'air froid avec la température ambiante et le niveau de soufflerie 1.
3. Réglez maintenant la température souhaitée.
4. Indications sur l'écran LCD : L'écran affiche les réglages que vous utilisez.

a) Régler la vitesse de l'air

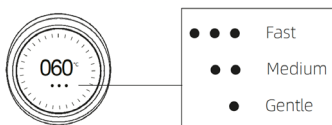

b) Régler la température

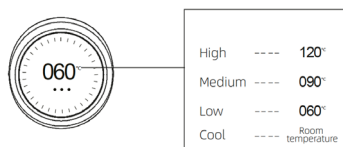

Fonction air froid: Appuyer sur le bouton COOL SHOT (dans la figure vers 5.) et relâcher le bouton pour l'activer. **Lorsque la fonction air froid est activée, le sèche-cheveux souffle de l'air froid indépendamment du réglage de la température.** Pour désactiver cette fonction, appuyez sur la touche COOL SHOT et relâchez la touche.

▷ Si l'entrée d'air est bloquée par des vêtements, des serviettes, du coton, de la poussière, etc. qui peuvent l'obstruer, le ventilateur s'arrête afin d'éviter tout dysfonctionnement ou dommage dû à une surchauffe. Si l'appareil s'arrête, le point lumineux blanc clignote sur l'écran. Vous pouvez mettre fin à cette protection en débranchant l'appareil et en le remettant en marche.



Lampe d'avertissement

Verrouillage des touches/fonction de verrouillage :

Celui-ci sert à bloquer les touches dans l'application du sèche-cheveux pendant une opération.



Mode verrouillage : si les touches ne sont pas actionnées pendant 3 secondes, elles sont verrouillées. La température et les niveaux de soufflerie ne peuvent pas être réglés par inadvertance.

Mode déverrouillage : un double clic sur la touche ON/OFF (symbole de verrouillage) libère les touches et permet de régler la température et la soufflerie. L'affichage clignote en mode déverrouillage.

NETTOYAGE, ENTRETIEN & RANGEMENT

▷ Avant de procéder à l'entretien, éteignez l'appareil et débranchez-le du réseau électrique. Ne nettoyez que lorsque l'appareil est refroidi !

Nettoyage régulier du filtre :

▷ ATTENTION : Le moteur à haut rendement est protégé par le filtre d'entrée d'air. **Il est donc indispensable de nettoyer le filtre après 3 jours d'utilisation intensive en salon.** C'est la seule façon de protéger le moteur, de maintenir un fonctionnement correct de l'appareil et de garantir une longue durée de vie. L'accumulation de saletés due à un nettoyage inapproprié du filtre peut entraîner des dommages au moteur !



Après un temps d'utilisation de 20 h, le 888 s'allume sur l'écran. Cela indique que le filtre doit être nettoyé immédiatement.

fonction de nettoyage automatique :

Ce sèche-cheveux dispose d'une fonction de nettoyage automatique pour le nettoyage des composants internes.

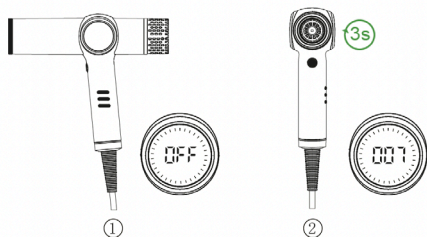

1. éteignez le sèche-cheveux.
2. Appuyez sur le bouton de vitesse et maintenez-le enfoncé pendant 3 secondes.

Le moteur fait alors tourner la soufflerie en sens inverse pendant 7 secondes.

▷ Cette fonction n'est active qu'une seule fois, lorsque le courant est activé. Si vous souhaitez réactiver cette fonction, veuillez débrancher le câble d'alimentation et le rebrancher. Vous pouvez alors procéder à un nouveau nettoyage.

nettoyage manuel du filtre

▷ Éteignez le sèche-cheveux et assurez-vous d'avoir débranché votre appareil avant de nettoyer le filtre.

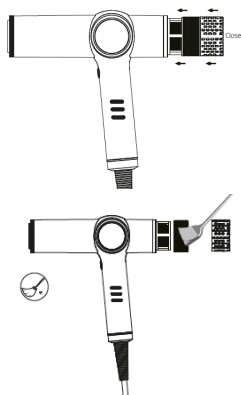

1. Tenez la poignée et retirez le filtre magnétique et le filtre extérieur.

2. utilisez la brosse de nettoyage fournie pour enlever la saleté du filtre et du filet de filtration.

3. remettre en place le filtre et le filtre extérieur.

▷ **ATTENTION : ne pas utiliser d'eau pour le nettoyage.**

▷ **ATTENTION : n'appuyez pas trop fort sur le tamis du filtre, cela pourrait le déformer ou l'endommager.**

Rangement

S'assurer que l'appareil soit rangé à l'abri de la poussière et des autres influences environnementales.

PIECES DE RECHANGE

Utiliser exclusivement des pièces de rechange d'origine pouvant être commandées auprès des partenaires de service EFALOCK.

ELIMINATION



Cet appareil est conforme à la directive 2012/19/EU relative aux déchets d'équipements électriques et électroniques (DEEE). À la fin de sa durée de vie, cet appareil électrique ne peut pas être éliminé avec les déchets résiduels et il doit être déposé dans un point de collecte en charge du recyclage des appareils électriques et électroniques. Ceci est valable pour les appareils électroniques ayant été utilisés en dernier lieu hors de la sphère privée, par ex. dans l'industrie ou dans l'artisanat. Si la collecte d'appareils électroniques utilisés hors de la sphère privée a été exclue par les centres locaux de collecte des déchets compétents, leur service de conseil vous fournira des renseignements concernant leur élimination écologique. Le symbole sur le produit, sur les instructions ou sur l'emballage donne des informations à ce sujet. Les matériaux peuvent être recyclés conformément à leur marquage. La réutilisation de matériaux recyclés ou de toute autre forme d'appareils usagés recyclés contribue largement à la protection de l'environnement.



FR

Cet appareil
se recycle

À DÉPOSER
EN MAGASIN



À DÉPOSER
EN DECHETERIE



OU

Points de collecte sur www.quefairedemesdechets.fr
Privilégiez la réparation ou le don de votre appareil !

INDICAZIONI DI SICUREZZA IMPORTANTI:

- ▷ Prima di utilizzare il dispositivo, controllare che l'intensità di corrente dell'apparecchio corrisponda con quella della presa. Quando si utilizzano dispositivi elettrici è necessario rispettare le misure di sicurezza di base, in particolare in presenza di bambini.
- ▷ Uso conforme: questo dispositivo è adatto esclusivamente per asciugare capelli umani.
- ▷ L'apparecchio è concepito per il solo uso interno ed è stato sviluppato per l'impiego professionale presso i saloni di parrucchieri.

PRUDENZA!

Scosse elettriche:

- Dopo l'uso, estrarre la spina del dispositivo.
- Tenere l'apparecchio al riparo dall'umidità, dall'acqua e da altri liquidi.
- Non utilizzarlo nella vasca da bagno, sotto la doccia, sopra un lavandino pieno d'acqua o con le mani bagnate.
- Non immergerlo in acqua o altri liquidi. Non toccare mai con le mani un apparecchio entrato a contatto con l'acqua: staccare immediatamente la spina.
- Per effettuare le operazioni di pulizia, cura e manutenzione, il dispositivo deve essere scollegato dalla rete elettrica.
- Non utilizzarlo se il cavo di collegamento è danneggiato. Scollegare immediatamente il dispositivo dalla rete e informare l'assistenza clienti EFALOCK.

ATTENZIONE:



Non utilizzare il dispositivo nei pressi di vasche da bagno, lavandini o altri recipienti contenenti acqua.

PRUDENZA!

Ingestione di piccole componenti:

- Tenere il dispositivo fuori dalla portata dei bambini. Tenere fuori dalla portata dei bambini anche il materiale di imballaggio, ad es. pellicole.

Danni a cose e persone:

- Non lasciare mai incustodito l'apparecchio acceso. Se il dispositivo viene usato in presenza/per/vicino a bambini o disabili è necessaria particolare attenzione e prudenza.
- Utilizzare l'apparecchio solamente per lo scopo per il quale è stato ideato.
- Non impiegare componenti non consigliate o non vendute dal rivenditore.
- Tenere lontano il cavo di collegamento dalle superfici calde.
- Verificare che il dispositivo non presenti danni, in particolare al cavo e alla spina. In caso di dubbi, far controllare l'apparecchio da un centro riparazioni autorizzato.
- Se il dispositivo non funziona correttamente, ha subito una caduta, è danneggiato o è finito in acqua, non tentare di ripararlo, ma portarlo al servizio di assistenza clienti.
- Le riparazioni devono essere effettuate esclusivamente da un servizio di assistenza clienti autorizzato.
- Non arrotolare mai il cavo attorno al dispositivo.
- Non coprire l'ingresso dell'aria. Pulirlo regolarmente per evitare il surriscaldamento dell'apparecchio. Il dispositivo è dotato di termostato di sicurezza. In caso di surriscaldamento (ad es. se l'ingresso dell'aria è bloccato), l'apparecchio si spegne in automatico. In tal caso, contattare il servizio di assistenza clienti.
- Durante l'uso, il dispositivo sviluppa calore. Se la temperatura impostata dovesse apparire troppo alta, regolarla su un valore più basso.
- Non utilizzare spray per capelli mentre il dispositivo è acceso.
- Dopo l'uso, attendere che il dispositivo si raffreddi.

▷ **NOTA BENE!**

Le persone (inclusi i bambini) che a causa delle loro capacità fisiche, sensoriali o mentali o per la mancanza di esperienze o conoscenze non sono in grado di utilizzare il dispositivo in tutta sicurezza dovrebbero impiegarlo solamente sotto la sorveglianza o seguendo le istruzioni di una persona responsabile. Sorvegliare i bambini per accertarsi che non giochino con il dispositivo.

▷ **NOTA BENE!**

Come protezione aggiuntiva si consiglia di installare un interruttore differenziale (RCD) con una corrente di intervento minima non superiore a 30 mA nel circuito elettrico del bagno. Chiedere consiglio al proprio installatore.

DATI TECNICI

- Modello: LUMYNA
- Funzione: asciugacapelli professionale
- Art. No. 14102529
- Funzionamento a rete: 220-240 V/50-60 Hz
- Potenza: 1800 W
- Motore: motore digitale ad alta velocità senza spazzole
- Peso incluso il motore: 325 g
- Cavo: 3 m

▷ Soggetto a modifiche tecniche.

AMBITO DI CONSEGNA

- Asciugacapelli EFALOCK LUMYNA
- 2 bocchette ondulate (6,5 cm, 7,5 cm); diffusore
- Spazzola per la pulizia
- Manuale d'istruzioni

FUNZIONAMENTO DELL'APPARECCHIO

Descrizione:

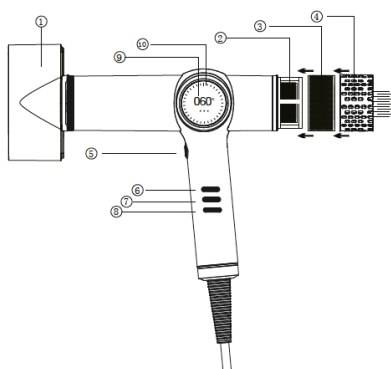

1. attacco per lo styling
2. Ingresso aria (filtro interno)
3. filtro esterno
4. griglia di protezione rimovibile
5. pulsante aria fredda (COOL SHOT)
6. regolazione della velocità dell'aria
7. impostazione della temperatura
8. interruttore on/off, funzione di blocco
9. Display LCD
10. indicatore luminoso del sensore per temperatura e soffiante

Accessori:

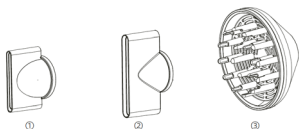

1. ugello ondulante
2. ugello ondulante
3. diffusore

Istruzioni per l'uso:

▷ Assicurarsi che le mani siano completamente asciutte prima di collegare il dispositivo alla rete elettrica.

1. Azionare l'interruttore di accensione/spegnimento tenendo premuto il pulsante.
2. L'impostazione predefinita è aria fredda con temperatura ambiente e livello di soffiaggio 1.
3. Impostare ora la temperatura desiderata.
4. Indicazioni sul display LCD: Il display mostra le impostazioni in uso.

a) Impostare la velocità dell'aria

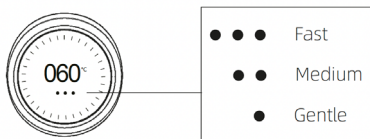

b) Impostare la temperatura

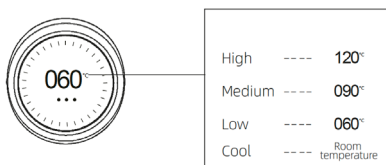

Funzione aria fredda: premere il pulsante COOL SHOT (in fig. a 5.) e rilasciarlo per attivarla. **Quando la funzione aria fredda è attiva, l'asciugacapelli soffia aria fredda indipendentemente dalla temperatura impostata.** Per disattivare questa funzione, premere il pulsante COOL SHOT e rilasciarlo.

▷ Se l'ingresso dell'aria è ostruito da indumenti, asciugamani, cotone, polvere, ecc. che possono oscurare l'ingresso dell'aria, la ventola si spegne per evitare malfunzionamenti o danni dovuti al surriscaldamento. Quando l'apparecchio si ferma, il punto luminoso bianco sul display lampeggia. È possibile interrompere questa protezione staccando la spina e riaccendendo l'apparecchio.



Funzione di blocco dei pulsanti:

Serve a bloccare i pulsanti dell'applicazione dell'asciugacapelli durante un processo operativo.



Modalità di blocco: se i pulsanti non vengono premuti per 3 secondi, vengono bloccati. Le impostazioni della temperatura e del soffio non possono essere regolate accidentalmente.

Modalità di sblocco: facendo doppio clic sul pulsante ON/OFF (simbolo di blocco), i pulsanti vengono nuovamente sbloccati ed è possibile regolare la temperatura e la ventola.

PULIZIA, CURA E CONSERVAZIONE

▷ Prima di effettuare la manutenzione, spegnere l'unità e scollegarla dalla rete elettrica. Pulire solo quando è raffreddato!

Pulizia regolare del filtro:

▷ **ATTENZIONE:** Il motore ad alte prestazioni è protetto dal filtro di ingresso dell'aria. È quindi indispensabile pulire il filtro dopo 3 giorni di utilizzo intensivo del salone. Solo così è possibile proteggere il motore, mantenere il corretto funzionamento dell'apparecchio e garantirne una lunga durata. L'accumulo di sporcizia dovuto a una pulizia impropria del filtro può causare danni al motore!



Dopo 20 ore di utilizzo, sul display si accende 888. Ciò indica che il filtro deve essere pulito immediatamente.

funzione di pulizia automatica:

Questo asciugacapelli è dotato di una funzione di pulizia automatica per la pulizia dei componenti interni.

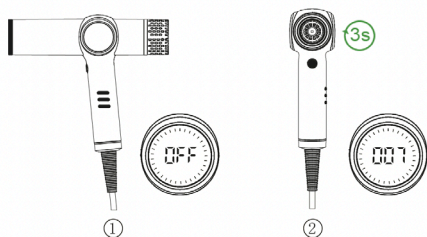

1. Spegner l'asciugacapelli.
2. Tenere premuto il pulsante di velocità per 3 secondi.

Il motore innesca la ventola al contrario per 7 secondi..

▷ Questa funzione è attiva solo una volta quando l'apparecchio è acceso. Se si desidera attivare nuovamente questa funzione, scollegare il cavo di alimentazione e ricollegarlo. A questo punto è possibile eseguire nuovamente la pulizia.

pulizia manuale del filtro

▷ Prima di pulire il filtro, spegnere l'asciugacapelli e assicurarsi di aver scollegato l'apparecchio dalla rete elettrica.

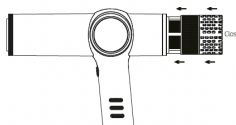

1. Tenendo la maniglia, rimuovere il filtro magnetico e il filtro esterno.

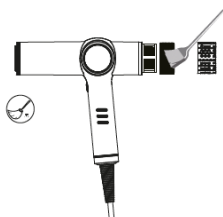

2. Utilizzare la spazzola di pulizia in dotazione per rimuovere lo sporco dal filtro e dalla rete filtrante.

3. Quindi rimettere il filtro e il filtro esterno.

▷ATTENZIONE: Non utilizzare acqua per la pulizia.

▷ATTENZIONE: Non premere con troppa forza sul filtro, perché potrebbe deformarsi o danneggiarsi.

IT

Conservazione

Accertarsi che il dispositivo sia protetto dalla polvere e da altri agenti atmosferici.

RICAMBI

Utilizzare esclusivamente ricambi originali ordinabili presso il partner di assistenza EFALOCK.

SMALTIMENTO



Il dispositivo è contrassegnato ai sensi della direttiva 2012/19/EU sui rifiuti di apparecchiature elettriche ed elettroniche (RAEE). A fine vita, non deve essere smaltito con il rifiuto secco, bensì conferito in un punto di raccolta per il riciclo dei dispositivi elettronici. Tale principio vale anche per gli apparecchi elettronici utilizzati nel settore non privato, ad es. nel commercio e nell'artigianato. Se gli enti pubblici locali addetti allo smaltimento non dovessero accettare i dispositivi elettronici utilizzati in un contesto non privato, sarà possibile trovare informazioni sullo smaltimento ecologico presso il rispettivo centro di consulenza sui rifiuti.

Come indica il simbolo riportato sul prodotto, sulle istruzioni per l'uso o sulla confezione, i materiali utilizzati possono essere riciclati in base al rispettivo contrassegno. Riutilizzando, riciclando i materiali o valorizzando in altro modo i rifiuti delle apparecchiature si contribuisce in modo importante alla protezione dell'ambiente.

NOTAS DE SEGURIDAD IMPORTANTES:

- ▷ Todas las instrucciones de seguridad deben leerse cuidadosamente antes de su uso.
- ▷ Antes de usar el dispositivo, compruebe que la configuración actual del dispositivo coincide con la toma de corriente. Cuando se utilice equipo eléctrico, especialmente con niños cerca, se deben observar las medidas de seguridad básicas.
- ▷ Uso previsto: Este dispositivo es adecuado exclusivamente para secar el cabello humano.
- ▷ El dispositivo está diseñado solo para uso en interiores y fue desarrollado para uso profesional en salones de belleza.

PRECAUCIÓN!

Choque eléctrico:

- Desenchufe el dispositivo después de usarlo.
- Mantenga el dispositivo alejado de la humedad, el agua y otros líquidos.
- No use el dispositivo en la bañera, la ducha, sobre un lavabo lleno de agua o con las manos húmedas.
- El dispositivo no debe sumergirse en agua u otros líquidos. No toque un dispositivo que haya entrado en contacto con agua: retire inmediatamente el enchufe de la red eléctrica.
- El dispositivo debe desconectarse de la red para su limpieza, cuidado y mantenimiento.
- No utilice el dispositivo si el cable de conexión está dañado. Desconecte el dispositivo de la red eléctrica inmediatamente e informe al servicio de atención al cliente EFALOCK.

ADVERTENCIA:



No utilice este dispositivo cerca de bañeras, lavabos u otros objetos que contengan agua.

PRECAUCIÓN!**Tragar partes pequeñas:**

- Mantenga el dispositivo fuera del alcance de los niños. También mantenga el material de embalaje, como la lámina, alejado de los niños.

Daños a la propiedad y lesiones personales:

- Nunca deje el dispositivo desatendido cuando esté encendido. Se requiere una supervisión cuidadosa si el dispositivo se utiliza cerca / para / o en las proximidades de niños o personas con discapacidad.
- El dispositivo solo se puede usar según lo especificado y sin otros fines.
- No utilice piezas de repuesto que no hayan sido recomendadas o vendidas por el vendedor.
- Mantenga el cable de conexión alejado de superficies calientes.
- Compruebe con frecuencia si el dispositivo está dañado, en particular el cable y el enchufe. En caso de duda, haga revisar la unidad en un taller de reparación autorizado.
- Si el dispositivo no funciona correctamente, se ha caído, dañado o caído al agua, no intente repararlo usted mismo, sino llévelo a un centro de servicio.
- Las reparaciones solo podrán ser realizadas por un centro de servicio autorizado.
- Nunca envuelva el cable alrededor del dispositivo.
- La entrada de aire no debe estar cubierta. Limpie la entrada de aire regularmente para proteger el dispositivo del sobrecalentamiento. El dispositivo está equipado con un termostato de seguridad. En caso de sobrecalentamiento (por ejemplo, si la entrada de aire está bloqueada), el dispositivo se apaga automáticamente. En este caso, póngase en contacto con el servicio al cliente.
- El dispositivo genera calor durante su uso. Si la temperatura fijada le parece demasiado caliente, baje el ajuste de la temperatura.
- No use laca para el cabello mientras el dispositivo está encendido.
- Deje que el dispositivo se enfríe después de usarlo.

NOTA!

Las personas (incluidos los niños) que no puedan utilizar el dispositivo de forma segura debido a sus capacidades físicas, sensoriales o mentales o a su inexperiencia o falta de conocimiento no deben utilizar este dispositivo sin la supervisión o instrucción de una persona responsable. Los niños deben ser supervisados para asegurarse de que no juegan con el dispositivo.

NOTA!

Como protección adicional, se recomienda la instalación de un dispositivo de corriente residual (RCD) con una corriente nominal de viaje no superior a 30 mA en el circuito del baño. Pida consejo a su instalador.

DATOS TÉCNICOS

Modelo: LUMYNA
 Función: secador de pelo profesional
 Art. nº 14102529
 Funcionamiento en red: 220-240 V/50-60 Hz
 Potencia: 1800 W
 Motor: motor digital sin escobillas de alta velocidad
 Peso incl. motor: 325 g
 Cable: 3 m

▷ Subject to technical changes.

ÁMBITO DE ENTREGA

- Secador de pelo EFALOCK LUMYNA
- 2 toberas ondulantes (6,5 cm, 7,5 cm); difusor
- Cepillo de limpieza
- Manual de instrucciones

FUNCIONAMIENTO DEL APARATO

Descripción:

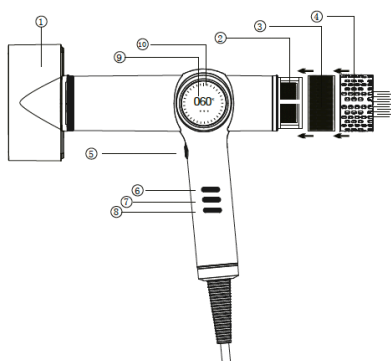

1. fijación del estilo
2. entrada de aire (filtro interno)
3. filtro exterior
4. rejilla protectora extraíble
5. botón de aire frío (COOL SHOT)
6. ajuste de la velocidad del aire
7. ajuste de la temperatura
8. interruptor on/off, función de bloqueo
9. Pantalla LCD
10. Indicador luminoso de temperatura y ventilador

Accesorios:

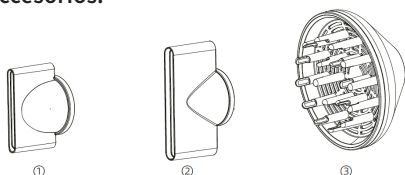

1. boquilla ondulante
2. boquilla ondulante
3. difusor

Instrucciones de uso:

▷ Asegúrese de que sus manos estén completamente secas antes de conectar el aparato a la red eléctrica.

1. Accione el interruptor de encendido/apagado manteniendo pulsado el botón.
2. El ajuste por defecto es aire frío con temperatura ambiente y velocidad del ventilador 1.
3. Ajuste ahora la temperatura deseada.
4. Indicaciones en la pantalla LCD: La pantalla muestra los ajustes que está utilizando.

a) Ajuste la velocidad del aire

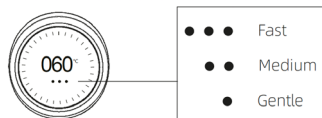

b) Ajustar la temperatura

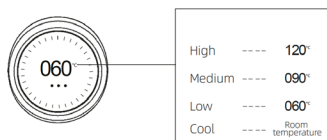

Función de aire frío: Pulse el botón COOL SHOT (en la fig. a 5.) y suéltelo para activarla. **Cuando la función de aire frío está activada, el secador sopla aire frío independientemente del ajuste de temperatura.** Para desactivar esta función, pulse el botón COOL SHOT y suéltelo.

▷ Si la entrada de aire está bloqueada por ropa, toallas, algodón, polvo, etc. que puedan obstruir la entrada de aire, el ventilador se apaga para evitar un funcionamiento incorrecto o daños por sobrecalentamiento. Cuando el aparato se para, el punto luminoso blanco de la pantalla parpadea. Puede desactivar esta protección desenchufando la clavija de red y volviendo a encender el aparato.



Función de bloqueo/bloqueo de botones:

Sirve para bloquear los botones de la aplicación del secador durante un proceso de funcionamiento.



Modo de bloqueo: Si los botones no se pulsaron durante 3 segundos, se bloquean. Los ajustes de temperatura y soplado no se pueden ajustar accidentalmente.

Modo de desbloqueo: Pulsando dos veces el botón ON/OFF (símbolo de bloqueo), los botones se desbloquean de nuevo y se pueden ajustar la temperatura y el ventilador. La pantalla parpadea en el modo de desbloqueo.

LIMPIEZA, CUIDADO Y ALMACENAMIENTO

▷ Antes de proceder al mantenimiento, apague el aparato y desconéctelo de la red eléctrica. ¡Limpiar sólo cuando se haya enfriado!

Limpieza regular del filtro:

▷ **ATENCIÓN:** El motor de alto rendimiento está protegido por el filtro de entrada de aire. **Por lo tanto, es imprescindible limpiar el filtro después de 3 días de uso intensivo en el salón.** Esta es la única manera de proteger el motor, mantener el correcto funcionamiento del aparato y garantizar una larga vida útil. La acumulación de suciedad debida a una limpieza inadecuada del filtro puede dañar el motor.



Después de 20 horas de uso, se enciende 888 en la pantalla. Esto indica que el filtro debe limpiarse inmediatamente.

función de limpieza automática:

Este secador de pelo dispone de una función de limpieza automática para limpiar los componentes internos.

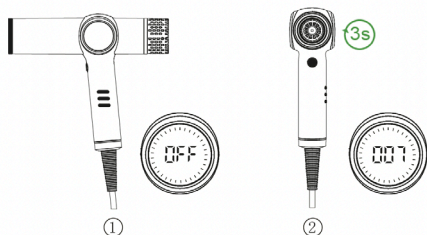

1. Apague el secador de pelo.
2. Mantenga pulsado el botón de velocidad durante 3 segundos.

A continuación, el motor pone el ventilador en marcha atrás durante 7 segundos.

▷ Esta función sólo se activa una vez cuando la alimentación está conectada. Si desea volver a activar esta función, desenchufe el cable de alimentación y vuelva a enchufarlo. Ahora puede volver a realizar la limpieza.

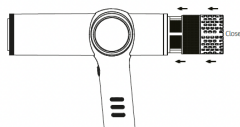

limpieza manual del filtro

▷ Apague el secador de pelo y asegúrese de haber desconectado el aparato de la red eléctrica antes de limpiar el filtro.

1. Sujete el asa y retire el filtro magnético y el filtro externo.

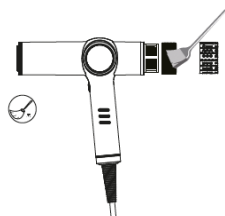

2. utilice el cepillo de limpieza suministrado para eliminar la suciedad del filtro y de la red filtrante.

3. a continuación, vuelva a colocar el filtro y el filtro exterior.

▷ **PRECAUCIÓN: No utilice agua para la limpieza.**

▷ **PRECAUCIÓN: No presione demasiado fuerte la rejilla del filtro, podría deformarse o dañarse.**

Almacenamiento

Asegúrese de que el dispositivo esté protegido contra el polvo y otras sustancias influencias ambientales.

PIEZAS DE REPUESTO

Utilice únicamente repuestos originales que se puedan solicitar al socio de servicio EFALOCK.

ELIMINACIÓN



Este dispositivo está marcado de acuerdo con la Directiva 2012/19/UE sobre Residuos de Aparatos Eléctricos y Electrónicos (RAEE). Al final de su vida útil, este dispositivo eléctrico no debe desecharse en el cubo de basura residual, sino que debe entregarse en un punto de recogida para el reciclaje de dispositivos electrónicos. Esto también se aplica al equipo eléctrico que se utilizó por última vez en un sector no privado, pero por ejemplo en el comercio o el comercio. Si las instalaciones de eliminación pública locales responsables han excluido la aceptación de equipos eléctricos no utilizados por el sector privado, su centro de asesoramiento sobre residuos proporcionará información sobre la eliminación ambientalmente racional.

El símbolo en el producto, las instrucciones de funcionamiento o el embalaje así lo indican. Los materiales son reciclables según su marcado. La reutilización, el reciclado u otras formas de recuperación de equipos antiguos contribuyen de manera importante a la protección del medio ambiente.

VIKTIG SÄKERHETSINFORMATION:

- ▷ Innan du börjar använda apparaten måste du kontrollera att apparatens inställda strömstyrka stämmer överrens med vägguttagets strömstyrka. Följ alltid grundläggande säkerhetsanvisningar när du använder elektrisk utrustning – i synnerhet om det finns barn i närheten.
- ▷ Avsedd användning: Apparaten är endast avsedd för att föna människohår.
- ▷ Apparaten är endast avsedd för inomhusbruk och har utvecklats för professionellt bruk i frisörsalonger.

OBSERVERA!

Elstötår:

- Dra ut elkontakten efter användningen.
- Utsätt inte apparaten för fukt, vatten eller andra vätskor.
- Apparaten får inte användas i badkar, duschar, över vattenfyllda tvättfat eller med våta händer.
- Apparaten får inte doppas i vatten eller andra vätskor. Rör inte vid en apparat som har tappats i vatten – dra omedelbart ut elkontakten.
- Apparaten får inte vara ansluten till strömnätet under rengöring, skötsel och underhåll.
- Apparaten får inte användas om elsladden är skadad. Skilj omedelbart apparaten från strömnätet och informera EFALOCK kundservice.

VARNING:



Apparaten får inte användas i närheten av vattenfyllda badkar, tvättställ eller andra behållare som innehåller vatten.

OBSERVERA!

Förtäring av smådelar:

- Apparaten ska förvaras oåtkomligt för barn. Även

förpackningsmaterial, t.ex. plastfilm, ska förvaras oåtkomligt för barn.

Sak- och personsador:

- Lämna inte apparaten utan uppsikt medan den är igång. Noggrann övervakning krävs när apparaten används med/för eller i närheten av barn och personer med funktionsnedsättning.
- Apparaten får inte användas för andra syften än det avsedda.
- Använd inte delar som inte rekommenderats eller sålts av försäljaren.
- Elsladden får inte komma i kontakt med heta ytor.
- Kontrollera ofta om apparaten har skador, i synnerhet elsladden och kontakten. Lämna in apparaten till en auktoriserad reparationsverkstad för kontroll i osäkra fall.
- Försök inte själv laga apparaten om den inte fungerar som den ska, har fallit ner på golvet, är skadad eller har fallit ner i vatten, utan lämna in den på service.
- Apparaten måste repareras av auktoriserad serviceverkstad.
- Linda inte sladden runt apparaten.
- Luftöppningen får inte täckas över. Luftöppningen ska rengöras regelbundet för att skydda apparaten mot överhettning. Apparaten är utrustad med en säkerhetstermostat. Apparaten stängs av automatiskt om den är överhettad (t.ex. om luftöppningen är blockerad). Kontakta service i sådana fall.
- Apparaten alstrar värme medan den används. Sänk temperaturen om den inställda temperaturen verkar för hög.
- Använd inte hårspray medan apparaten används.
- Låt apparaten svalna efter användning.

▷ INFORMATION!

Personer (inklusive barn) som inte kan använda apparaten säkert på grund av sin fysiska, sensoriska eller intellektuella förmåga eller sin erfarenhet eller bristande kunskap bör inte använda apparaten utan tillsyn eller instruktion av en ansvarig person. Barn ska hållas under uppsikt så att de inte leker med apparaten.

▷ **INFORMATION!**

Vi rekommenderar att en feltrömsanordning (FI) med en nominell utlösingsström som inte överstiger 30 mA installeras i tvättrumets strömkrets som ett extra skydd.

Rådfråga installatören om detta.

TEKNISKA DATA

- Modell: LUMYNA
- Funktion: professionell hårtork
- Art. Nr. 14102529
- Nätdrift: 220-240 V/50-60 Hz
- Effekt: 1800 W
- Motor: digital borstlös motor med hög hastighet
- Vikt inkl. motor: 325 g
- Kabel: 3 m

▷ Med förbehåll för tekniska ändringar.

LEVERANSENS OMFATTNING

- EFALOCK hårtork LUMYNA
- 2 ondulerande munstycken (6,5 cm, 7,5 cm); diffusor
- Rengöringsborste
- Bruksanvisning

ANVÄNDNING AV APPARATEN

Beskrivning:

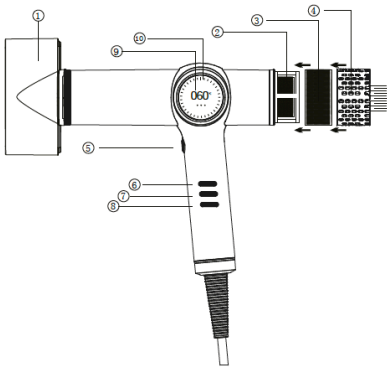

1. stylingfäste
2. luftintag (internt filter)
3. yttre filter
4. Avtagbart skyddsgaller
5. Knapp för kallluft (COOL SHOT)
6. justering av lufthastighet
7. Inställning av temperatur
8. På/av-omkopplare, låsfunktion
9. LCD-display
10. indikatorlampa för temperatur och fläkt

Tillbehör:

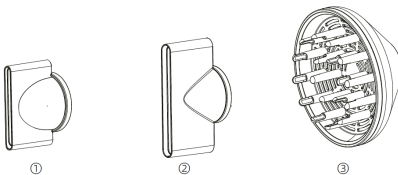

1. Ondulerande munstycke
2. Spridningsmunstycke
3. Diffusor

Anvisningar för användning:

- ▷ Se till att händerna är helt torra innan du ansluter apparaten till elnätet.
1. Manövrera på/av-knappen genom att trycka in knappen och hålla den intryckt.
 2. Förinställt är kallluft med rumstemperatur och fläktnivå 1.
 3. Ställ nu in önskad temperatur.
 4. Indikeringar i LCD-displayen: Displayen visar vilka inställningar du använder.

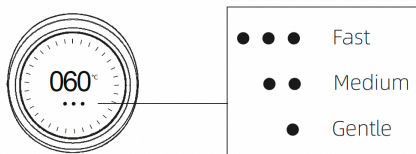
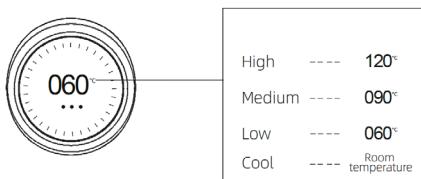
a) Ställ in luft hastighet**b) Inställd temperatur**

Funktion för kall luft: Tryck på COOL SHOT-knappen (i fig. till 5.) och släpp upp knappen för att aktivera den. **När kallluftsfunktionen är aktiv blåser hårtorken kall luft oberoende av temperaturinställningen.** För att avaktivera denna funktion, tryck på COOL SHOT-knappen och släpp upp knappen.

▷ Om luftintaget blockeras av kläder, handdukar, bomull, damm etc. som kan skymma luftintaget, stängs fläkten av för att förhindra funktionsfel eller skador på grund av överhettning. När enheten stannar blinkar den vita ljuspunkten på displayen. Du kan avbryta detta skydd genom att dra ut nätkontakten och slå på apparaten igen.



Knapplås/spärrfunktion:

Används för att låsa knapparna i hårfönens applikation under en driftsprocess.



Låsningläge: Om knapparna inte trycks in under 3 sekunder låses de. Temperatur- och fläktnställningarna kan inte justeras av misstag.

Upplåsningläge: Genom att dubbelklicka på ON/OFF-knappen (lässymbol) låses knapparna upp igen och temperatur och fläkt kan justeras. displayen blinkar i upplåsningläge.

RENGÖRING, SKÖTSEL OCH FÖRVARING

▷ Stäng av enheten och koppla bort den från elnätet före underhåll. Rengör endast när apparaten är nedkyld!

Regelbunden filterrengöring:

▷ OBSERVERA: Den högpresterande motorn skyddas av luftintagsfiltret. **Det är därför viktigt att rengöra filtret efter 3 dagars intensiv salongsanvändning.** Detta är det enda sättet att skydda motorn, bibehålla apparatens korrekta funktion och garantera en lång livslängd. Om smuts ansamlas på grund av felaktig rengöring av filtret kan motorn skadas!

888

Efter 20 timmars användning tänds 888 på displayen. Detta indikerar att filtret måste rengöras omedelbart.

automatisk rengöringsfunktion:

Denna hårtork har en automatisk rengöringsfunktion för rengöring av de inre komponenterna.

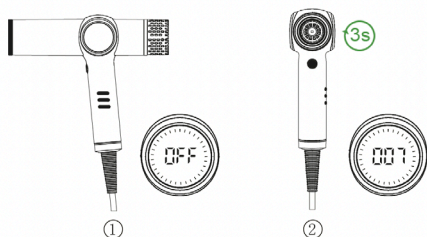

1. Stäng av hårtorken.
2. Håll hastighetsknappen intryckt i 3 sekunder.

Motorn växlar sedan fläkten i motsatt riktning under 7 sekunder.

▷ Denna funktion är bara aktiv en gång när strömmen är på. Om du vill aktivera funktionen igen kopplar du ur nätkabeln och ansluter den igen. Nu kan du utföra rengöringen igen.

manuell filterrengöring

▷ Stäng av hårtorken och se till att du har kopplat bort apparaten från elnätet innan du rengör filtret.

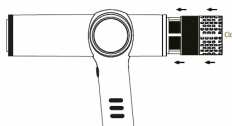

1. Håll i handtaget och ta bort magnetfiltret och det externa filtret.

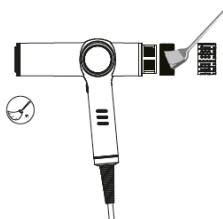

2. Använd den medföljande rengöringsborsten för att avlägsna smutsen från filtret och filternätet.

3. Sätt sedan tillbaka filtret och det yttre filtret.

▷ **FÖRSIKTIGHET:** Använd inte vatten för rengöring.

▷ **OBSERVERA:** Tryck inte för hårt på filterskärmen, den kan deformeras eller skadas.

SE

Förvaring

Se till att apparaten skyddas mot damm och annan miljöinverkan.

RESERVDELAR

Använd uteslutande originalreservdelar som du kan beställa från en EFALOCK servicepartner.

AVFALLSHANTERING



Maskinen är märkt i enlighet med direktiv 2012/19/EU för insamling och återvinning av elektriska och elektroniska produkter (WEEE). Vid slutet av sin livslängd får denna elmaskin inte kastas i sopkärlet, utan måste lämnas in till en deponi för återvinning av elektronisk utrustning. Detta gäller även elmaskiner som har använts för professionella syften, t.ex. i företag. I den mån icke-privat använda elektriska maskinen inte tas emot av ansvariga lokala, offentliga återvinningsstationer informerar deras rådgivningscenter om miljövänlig bortskaffning. Symbolen som sitter på produkten, bruksanvisningen eller förpackningen informerar om detta. Maskinens material kan återvinnas i enlighet med materialens märkning. Återanvändning, materialåtervinning eller annan återvinning av gamla maskiner utgör ett viktigt bidrag till att skydda miljön.

BELANGRIJKE VEILIGHEIDSAANWIJZINGEN:

- ▷ Voor gebruik van het apparaat moet gecontroleerd worden of de instelling van de stroomsterkte van het apparaat overeenkomt met die van het stopcontact. Bij het gebruik van elektrische apparatuur – met name wanneer er kinderen in de buurt zijn – moeten fundamentele veiligheidsmaatregelen in acht worden genomen.
- ▷ Gebruik conform de voorschriften: dit apparaat is uitsluitend geschikt voor het drogen van mensenhaar.
- ▷ Het apparaat is enkel ontworpen voor gebruik binnenshuis en is ontwikkeld voor professioneel gebruik in kapsalons.

VOORZICHTIG!

Elektrische schok:

- Trek de stekker uit het stopcontact na het gebruik van het apparaat.
- Houd het apparaat uit de buurt van vocht, water en andere vloeistoffen.
- Het apparaat mag niet in het bad, in de douche, boven een met water gevulde wastafel of met natte handen worden gebruikt.
- Het apparaat mag niet worden ondergedompeld in water of andere vloeistoffen. Raak een apparaat dat in contact is gekomen met water niet aan – trek onmiddellijk de stekker uit het stopcontact.
- Voor reiniging, verzorging en onderhoud moet het apparaat zijn losgekoppeld van het stroomnet.
- Gebruik het apparaat niet wanneer het snoer is beschadigd. Koppel het apparaat onmiddellijk los van het stroomnet en informeer de klantenservice van EFALOCK.

WAARSCHUWING:



Gebruik dit apparaat niet in de buurt van baden, wastafels of andere bekkens die water bevatten.

**VOORZICHTIG!****Inslikken van kleine onderdelen:**

- Bewaar het apparaat ontoegankelijk voor kinderen. Houd ook het verpakkingsmateriaal uit de buurt van kinderen, zoals folies.

Materiële schade en persoonlijk letsel:

- Laat het apparaat nooit onbeheerd achter als het is ingeschakeld. Nauwlettend toezicht is vereist wanneer het apparaat wordt gebruikt bij / voor / of in de buurt van kinderen of personen met een handicap.
- Het apparaat mag niet worden gebruikt voor andere doeleinden.
- Gebruik geen losse onderdelen die niet door de verkoper werden geadviseerd of verkocht.
- Houd het aansluitsnoer uit de buurt van hete oppervlakken.
- Controleer het apparaat regelmatig op beschadigingen, met name snoer en stekker. Laat het apparaat in geval van twijfel controleren door een geautoriseerde reparatiewerkplaats.
- Als het apparaat niet goed werkt, is gevallen, beschadigd is of in het water is gevallen, probeer het dan niet zelf te repareren, maar breng het naar de klantenservice.
- Alleen een geautoriseerde klantenservice mag reparaties uitvoeren.
- Wikkel het snoer nooit om het apparaat.
- De luchtinlaat mag niet worden afgedekt. Maak de luchtinlaat regelmatig schoon om het apparaat te beschermen tegen oververhitting. Het apparaat is uitgerust met een veiligheidsthermostaat. In geval van oververhitting (bijv. bij een geblokkeerde luchtinlaat) schakelt het apparaat vanzelf uit. Neem in zo'n geval contact op met de klantenservice.

- Het apparaat ontwikkelt bij gebruik warmte. Mocht u de ingestelde temperatuur te hoog vinden, zet de temperatuur dan lager.
- Gebruik geen haarspray terwijl het apparaat is ingeschakeld.
- Laat het apparaat na gebruik afkoelen.

▷ AANWIJZING!

Personen (met inbegrip van kinderen) die vanwege hun fysieke, sensorische of geestelijke vermogens, of hun onervarenheid of onkunde niet in staat zijn om het apparaat veilig te gebruiken, mogen dit apparaat niet gebruiken zonder toezicht of instructie door een verantwoordelijke persoon. Op kinderen dient toezicht te worden gehouden om te voorkomen dat ze met het apparaat spelen.

▷ AANWIJZING!

Als extra bescherming wordt het installeren van een aardlekschakelaar (FI) aanbevolen met een nominale activeringsstroom van niet meer dan 30 mA in het stroomcircuit van de badkamer. Vraag uw installateur om advies.

TN**TECHNISCHE GEGEVENS**

Model: LUMYNA
Functie: professionele haardroger
Art. Nr. 14102529
Netvoeding: 220-240 V/50-60 Hz
Vermogen: 1800 W
Motor: digitale borstelloze motor met hoge snelheid
Gewicht incl. motor: 325 g
Kabel: 3 m



▷ Onder voorbehoud van technische wijzigingen.

LEVERINGSOMVANG

- EFALOCK haardroger LUMYNA
- 2 ondulerende mondstukken (6,5 cm, 7,5 cm); diffuser
- Reinigingsborstel
- Gebruiksaanwijzing

WERKING VAN HET APPARAAT

Beschrijving:

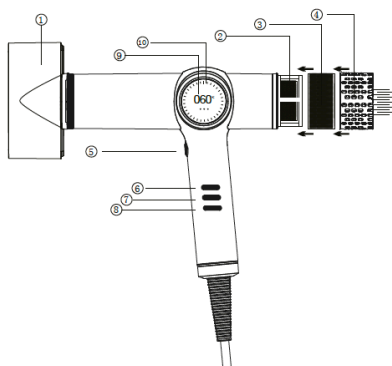

- 1. stylingbevestiging
- 2. luchtinlaat (intern filter)
- 3. buitenfilter
- 4. verwijderbaar beschermrooster
- 5. koude lucht knop (COOL SHOT)
- 6. aanpassing luchtsnelheid
- 7. temperatuurinstelling
- 8. Aan/uit-schakelaar, vergrendelfunctie
- 9. LCD-scherm
- 10. sensorlampje voor temperatuur en ventilator

Accessoires:

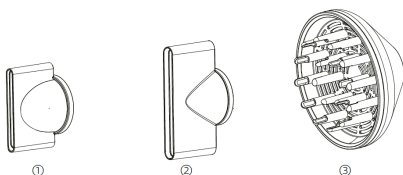

- 1. aanzuigmond
- 2. aanzuigmond
- 3. diffusor

Gebruiksaanwijzing:

► Zorg ervoor dat je handen volledig droog zijn voordat je het apparaat aansluit op het lichtnet.

- 1. Bedien de aan/uit-schakelaar door de knop ingedrukt te houden.
- 2. De standaardinstelling is koude lucht met kamertemperatuur en ventilatorsnelheid 1
- 3. Stel nu de gewenste temperatuur in.
- 4. Indicaties op het LCD-display: Het display geeft aan welke instellingen u gebruikt.

a) De luchtsnelheid instellen

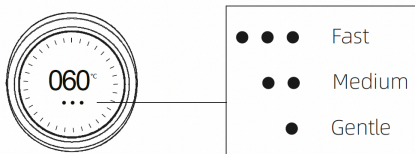

b) **Temperatuur instellen**

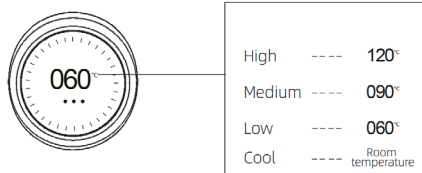

Koude lucht functie: Druk op de knop COOL SHOT (in afb. tot 5.) en laat de knop los om deze te activeren. **Als de koude luchtfunctie actief is, blaast de haardroger koude lucht, ongeacht de temperatuurinstelling.** Om deze functie uit te schakelen, drukt u op de knop COOL SHOT en laat u de knop los.

▷ Als de luchtinlaat wordt geblokkeerd door kledingstukken, handdoeken, katoen, stof enz. die de luchtinlaat kunnen bedekken, schakelt de ventilator uit om storingen of schade door oververhitting te voorkomen. Als het apparaat uitschakelt, knippert het witte lichtpuntje op het display. U kunt deze beveiliging opheffen door de stekker uit het stopcontact te trekken en het apparaat weer in te schakelen.

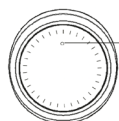

Waarschuwinglampje

Knopvergrendeling/vergrendelfunctie:

Dit wordt gebruikt om de knoppen in de haardrogerapplicatie te vergrendelen tijdens een bedieningsproces.



Vergrendelmodus: Als de knoppen gedurende 3 seconden niet worden ingedrukt, worden ze vergrendeld. De temperatuur- en blaasinstellingen kunnen niet per ongeluk worden aangepast.

Ontgrendelingsmodus: door dubbel te klikken op de AAN/UIT-knop (vergrendelingssymbool) worden de knoppen weer ontgrendeld en kunnen de temperatuur en de ventilator worden aangepast. het display knippert in de ontgrendelingsmodus.

Vertaald met www.DeepL.com/Translator (gratis versie)

REINIGING, VERZORGING EN OPSLAG

▷ Schakel het apparaat uit en haal de stekker uit het stopcontact voordat u onderhoud uitvoert. Alleen schoonmaken als het apparaat is afgekoeld!

Regelmatig reinigen van filters:

▷ LET OP: De krachtige motor wordt beschermd door het luchtinlaatfilter. Het is daarom essentieel om het filter na 3 dagen intensief salongebruik te reinigen. Dit is de enige manier om de motor te beschermen, ervoor te zorgen dat het apparaat correct functioneert en een lange levensduur te garanderen. Ophoping van vuil door onjuiste reiniging van het filter kan leiden tot schade aan de motor!



Na 20 uur gebruik gaat 888 branden op het display. Dit geeft aan dat het filter onmiddellijk moet worden gereinigd.

automatische reinigingsfunctie:

Deze haardroger heeft een automatische reinigingsfunctie voor het reinigen van de interne onderdelen.

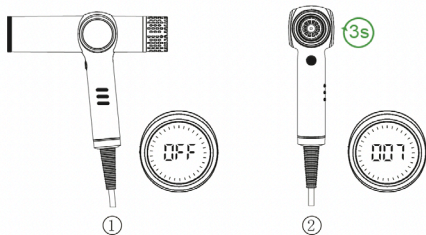

1. Zet de haardroger uit.
2. Houd de snelheidsknop 3 seconden ingedrukt.

De motor schakelt de ventilator dan gedurende 7 seconden in de tegenovergestelde richting.

NL

▷ Deze functie is slechts eenmaal actief wanneer de stroom wordt ingeschakeld. Als je deze functie opnieuw wilt activeren, haal dan het netsnoer uit het stopcontact en sluit het opnieuw aan. U kunt nu een nieuw reinigingsproces uitvoeren.

Handmatige filterreiniging

▷ Schakel de haardroger uit en zorg ervoor dat je de stekker van het apparaat uit het stopcontact hebt gehaald voordat je het filter schoonmaakt.

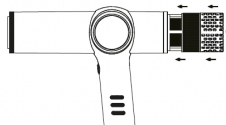

1. Houd de hendel stevig vast en verwijder het magneetfilter en het externe filter.

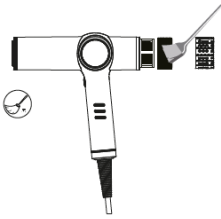

2. Gebruik de meegeleverde reinigingsborstel om vuil van het filter en het filtergaas te verwijderen.

3. Vervang dan het filter en het externe filter.

▷ **WAARSCHUWING: Gebruik geen water om schoon te maken.**

▷ **LET OP: Druk niet te hard op het filterscherm, want dit kan het vervormen of beschadigen.**

Bewaren

Zorg ervoor dat het apparaat wordt beschermd tegen stof en andere omgevingsinvloeden.

TN

RESERVEONDERDELEN

Gebruik uitsluitend originele reserveonderdelen die u kunt bestellen bij de EFALOCK-servicepartner.

AFVALVERWIJDERING



Dit apparaat is gemarkeerd in overeenstemming met de richtlijn 2012/19/EU over oude elektrische en elektronische apparatuur (AEEA). Dit elektrisch apparaat mag aan het einde van zijn levensduur niet met het gewone afval worden weggegooid, maar moet op een inzamelpunt voor recycling van elektronische apparatuur worden ingeleverd. Dat geldt ook voor elektrische apparaten die op het laatst niet in het particuliere domein, maar bijv. in het commercieel bedrijf of het ambacht werden gebruikt. Voor zover de verantwoordelijke, plaatselijke, openbare afvalverwijderingspunten niet-particulier gebruikte elektrische apparaten niet aannemen, geeft hun afvaladviespunt informatie over de milieuvriendelijke afvalverwijdering.

Het symbool op het product, de gebruiksaanwijzing of de verpakking verwijst daarnaar. De materialen kunnen volgens hun identificatie worden teruggewonnen. Met het hergebruik, de recycling van materialen of andere vormen van recycling van oude apparatuur wordt een belangrijke bijdrage geleverd aan de bescherming van het milieu.

DŮLEŽITÉ BEZPEČNOSTNÍ POKYNY:

- ▷ Před začátkem používání přístroje je nutné zkontrolovat, zda se aktuální nastavení proudu u přístroje shoduje s parametry zásuvky. Při používání elektrických přístrojů – zejména pokud se v blízkosti vyskytují děti – je nutno dodržovat základní bezpečnostní opatření.
- ▷ Použití v souladu s určeným účelem: Tento přístroj je vhodný výhradně k vysoušení lidských vlasů.
- ▷ Přístroj je určen pouze k použití v interiérech a pro profesionální použití v kadeřnických salonech.

POZOR!**Zásah elektrickým proudem:**

- Po použití přístroje odpojte síťovou zástrčku.
- Udržujte přístroj mimo dosah vlhkosti, vody a jiných kapalin.
- Je zakázáno přístroj používat ve vaně, sprše, nad umyvadlem naplněným vodou nebo s mokřýma rukama.
- Zařízení se nesmí ponořovat do vody ani do jiných kapalin. Přístroje, který přišlo do styku s vodou, se nedotýkejte – okamžitě jej vytáhněte ze zásuvky.
- Za účelem čištění, ošetřování a údržby je nutné přístroj odpojit od sítě.
- Zařízení nepoužívejte pokud je připojovací kabel poškozený. Okamžitě odpojte přístroj ze sítě a informujte zákaznickou službu EFALOCK.

VAROVÁNÍ:

Tento přístroj nepoužívejte v blízkosti van, umyvadel nebo jiných otevřených nádob obsahujících vodu.

POZOR!

Spolknutí malých částí:

- Uchovávejte přístroj mimo dosah dětí. Také obalový materiál, jako např. fólie, uchovávejte mimo dosah dětí.

Věcné škody a poranění osob:

- Je-li přístroj zapnutý, nenechávejte jej nikdy bez dozoru. Pokud se přístroj používá v přítomnosti nebo v blízkosti dětí nebo postižených osob, je třeba zvýšené opatrnosti.
- Přístroj se nesmí používat k jinému než k určenému účelu.
- Není dovoleno používat náhradní díly, které nedoporučuje nebo neprodává prodejce.
- Připojovací vedení se nesmí dostat do blízkosti horkých povrchů.
- Často kontrolujte přístroj ohledně poškození, obzvláště se to týká kabelu a zástrčky. V případě pochybností nechte zařízení zkontrolovat v autorizovaném servisu.
- Pokud zařízení nefunguje správně, došlo k jeho upuštění, poškození nebo pádu do vody, nikdy se nepokoušejte ho opravovat sami, ale vždy ho zašlete do servisu.
- Opravy smí provádět pouze autorizovaná odborná zákaznická služba.
- Nikdy neovinujte kabel kolem přístroje.
- Přívod vzduchu se nesmí zakrývat. Přívod vzduchu pravidelně čistěte, abyste přístroj chránili před přehřátím. Přístroj je vybaven bezpečnostním termostatem. V případě přehřátí (např. je-li zablokován přívod vzduchu) se přístroj automaticky vypne. V tomto případě se obraťte na zákaznickou službu.
- Přístroj generuje při používání teplo. Pokud by se vám nastavená teplota zdála příliš horká, nastavte ji na nižší hodnotu.
- Během doby zapnutí přístroje nepoužívejte sprej na vlasy.
- Po použití nechte přístroj vychladnout.

▷ UPOZORNĚNÍ!

Osoby (včetně dětí), které nejsou schopny používat přístroj bezpečně z důvodu svých fyzických, smyslových nebo duševních schopností nebo nezkušenosti či nevědomosti, by neměly tento přístroj používat bez dozoru nebo instrukcí odpovědné osoby. Děti mají být pod dohledem, aby bylo zajištěno, že si s přístrojem nehrají.

▷ **UPOZORNĚNÍ!**

Jako dodatečnou ochranu se doporučuje nainstalovat do elektrického obvodu v koupelně ochranné zařízení proti zbytkovému proudu (FI) se jmenovitým spínacím proudem maximálně 30 mA. Poradte se svým instalátorem.

TECHNICKÉ ÚDAJE

- Model: LUMYNA
- Funkce: Profesionální vysoušeč vlasů
- Čl. č. 14102529
- Provoz ze sítě: 220-240 V/50-60 Hz
- Výkon: 1800 W
- Motor: digitální vysokorychlostní bezkartáčový motor
- Hmotnost včetně motoru: 325 g
- Kabel: 3 m

▷ S výhradou technických změn.

ROZSAH DODÁVKY

- Fén na vlasy EFALOCK LUMYNA
- 2 ondulační trysky (6,5 cm, 7,5 cm); difuzor
- Čisticí kartáč
- Návod k obsluze

PROVOZ SPOTŘEBIČE

Popis:

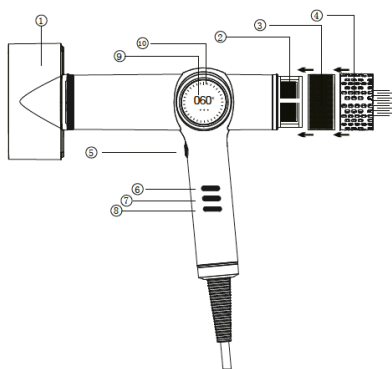

1. stylingový nástavec
2. přívod vzduchu (vnitřní filtr)
3. vnější filtr
4. odnímatelná ochranná mřížka
5. tlačítko studeného vzduchu (COOL SHOT)
6. nastavení rychlosti proudění vzduchu
7. nastavení teploty
8. spínač zapnutí/vypnutí, funkce uzamčení
9. LCD displej
10. světelný indikátor snímače teploty a ventilátoru

Příslušenství:

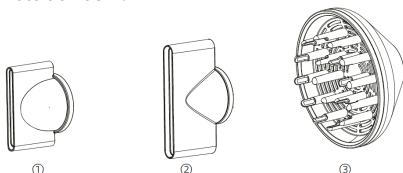

1. ondulační tryska
2. ondulační tryska
3. difuzor

Návod k použití:

▷ Před připojením spotřebiče k elektrické síti se ujistěte, že máte zcela suché ruce.

1. Stisknutím a podržením tlačítka zapnete/vypnete spotřebič.
2. Výchozí nastavení je studený vzduch při pokojové teplotě a rychlost ventilátoru 1.
3. Nyní nastavte požadovanou teplotu.
4. Indikace na LCD displeji: Na displeji se zobrazuje, které nastavení používáte.

a) Nastavení rychlosti vzduchu

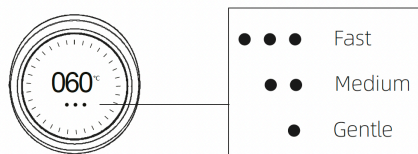

b) Nastavení teploty

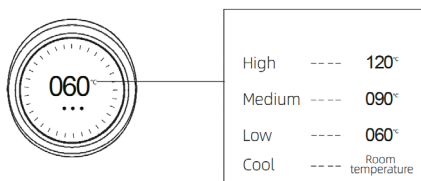

Funkce studeného vzduchu: Stiskněte tlačítko COOL SHOT (na obr. až 5.) a uvolněte tlačítko pro aktivaci. **Když je funkce studeného vzduchu aktivní, fén fouká studený vzduch bez ohledu na nastavenou teplotu.** Chcete-li tuto funkci deaktivovat, stiskněte tlačítko COOL SHOT a tlačítko uvolněte.

▷ Pokud je přívod vzduchu zablokován oděvy, ručníky, bavlnou, prachem apod., které mohou zakrýt přívod vzduchu, ventilátor se vypne, aby se zabránilo poruchám nebo poškození v důsledku přehřátí. Pokud se spotřebič vypne, bliká na displeji bílá světelná tečka. Tuto ochranu ukončíte vytažením síťové zástrčky a opětovným zapnutím spotřebiče.



Funkce uzamčení tlačítka/uzamčení:

Slouží k uzamčení tlačítek v aplikaci fénu během provozního procesu.



Režim uzamčení: Pokud nejsou tlačítka stisknuta po dobu 3 sekund, jsou uzamčena. Nastavení teploty a ventilátoru nelze náhodně upravit.

Režim odemknutí: Dvojným stisknutím tlačítka ON/OFF (symbol uzamčení) se tlačítka opět odemknou a lze nastavit teplotu a ventilátor. v režimu odemknutí displej bliká.

ČIŠTĚNÍ, PÉČE A SKLADOVÁNÍ

▷ Před prováděním údržby spotřebič vypněte a odpojte od napájení. Čištění provádějte až po vychladnutí spotřebiče!

Pravidelné čištění filtru:

▷ **POZOR:** Výkonný motor je chráněn vstupním filtrem vzduchu. **Proto je nezbytné filtr vyčistit po 3 dnech intenzivního používání salonu.** Jen tak ochráníte motor, zajistíte správnou funkci spotřebiče a zaručíte jeho dlouhou životnost. Nahromadění nečistot v důsledku nesprávného čištění filtru může vést k poškození motoru!



Po 20 hodinách používání se na displeji rozsvítí 888. To znamená, že je nutné filtr okamžitě vyčistit.

funkce automatického čištění:

Tento fén je vybaven funkcí automatického čištění vnitřních součástí.

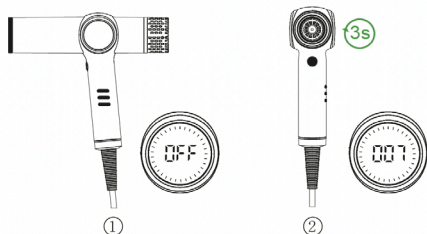

1. vypněte fén.
 2. Stiskněte a podržte tlačítko rychlosti po dobu 3 sekund.
- Motor poté na 7 sekund přepne ventilátor do opačného směru.

▷ Tato funkce je aktivní pouze jednou při zapnutí napájení.

Pokud chcete tuto funkci znovu aktivovat, odpojte napájecí kabel a znovu jej zapojte. Nyní můžete provést nový proces čištění.

Ruční čištění filtru

▷ Před čištěním filtru fén vypněte a ujistěte se, že jste spotřebič odpojili od elektrické sítě.

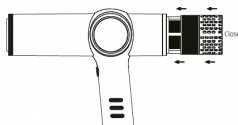

1. Pevně držte rukojeť a vyjměte magnetický filtr a vnější filtr.

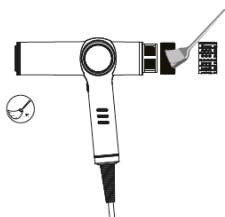

2 Pomocí dodaného čistícího kartáčku odstraňte nečistoty z filtru a sítky filtru.

3 Poté vyměňte filtr a vnější filtr.

▷ **UPOZORNĚNÍ: K čištění nepoužívejte vodu.**

▷ **UPOZORNĚNÍ: Na filtrační sítko netlačte příliš silně, mohlo by dojít k jeho deformaci nebo poškození.**

Skladování

Zajistěte, aby byl přístroj chráněn před prachem a jinými vlivy prostředí.

NÁHRADNÍ DÍLY

Používejte výhradně originální náhradní díly, které si můžete objednat u servisního partnera EFALOCK.

LIKVIDACE



Tento přístroj je označen v souladu se směrnici 2012/19/EU o OEEZ (WEEE). Tento elektrický spotřebič nesmí být po uplynutí své životnosti likvidován v domácím odpadu, ale musí být odevzdán do sběrného místa pro recyklaci elektrických a elektronických přístrojů. Platí to také pro elektrické spotřebiče, které byly používány pro jiné než soukromé účely, tedy např. v rámci živnosti nebo řemesla. Pokud byl spotřebič, který byl používán pro jiné než soukromé účely, odmítnut příslušnými místními veřejnými místními pro likvidaci, poskytnete vám informaci o jeho ekologické likvidaci úřad pro nakládání s odpady.

Na to odkazuje symbol na výrobku, v návodu k použití nebo na obalu. Materiály lze znovu použít dle označení. Opětovným použitím, recyklací materiálu nebo jinými způsoby používání vysloužilých zařízení přispíváte významnou měrou k ochraně životního prostředí.

VIGTIGE SIKKERHEDSANVISNINGER:

- ▷ Før anvendelse af apparatet skal det kontrolleres om indstillingen af apparatets strømstyrke stemmer overens med stikkontaktens. Ved anvendelse af elektriske apparater – særlig når børn er i nærheden – skal de grundlæggende sikkerhedsforanstaltninger overholdes.
- ▷ Tilsigtet anvendelse: Dette apparat egner sig udelukkende til tørring af menneskehår.
- ▷ Apparatet er kun beregnet til brug indendørs og blev udviklet til professionel anvendelse i frisørsalon.

FORSIGTIG!**Elektrisk stød:**

- Træk netstikket ud efter brug af apparatet.
- Hold apparatet væk fra fugt, vand og andre væsker.
- Apparatet må ikke bruges i badekarret, i brusebadet, over en håndvask, der er fyldt med vand, eller med våde hænder.
- Apparatet må ikke sænkes ned i vand eller i andre væsker. Berør ikke et apparat, der er kommet i kontakt med vand – træk straks netstikket ud.
- Ved rengøring, pleje og vedligeholdelse skal apparatets forbindelse til nettet være afbrudt.
- Brug ikke apparatet, når tilslutningskablet er beskadiget. Afbryd straks apparatets forbindelse til nettet, og informer EFALOCK's kundeservice.

DK

ADVARSEL:

Brug ikke dette apparat i nærheden af badekar, håndvask eller andre kar, der indeholder vand.

FORSIGTIG!**Slugning af små dele:**

- Opbevar apparatet utilgængeligt for børn. Opbevar også emballagematerialet, som f.eks. folier, utilgængeligt for børn.

Materielle og personskader:

- Lad aldrig apparatet være uden opsyn, når det er tændt. Omsorgsfuldt opsyn er påkrævet, når apparatet bruges ved / til / eller i nærheden af børn eller handicappede.
- Apparatet må ikke anvendes til andet end det oprindelige formål.
- Brug aldrig komponenter, der ikke er blevet anbefalet eller solgt af sælgeren.
- Hold tilslutningsledningen væk fra varme overflader.
- Kontroller hyppigt apparatet for beskadigelser, især kabel og stik. I tvivlstilfælde skal du få apparatet kontrolleret af et autoriseret reparationsværksted.
- Hvis apparatet ikke fungerer rigtigt, er blevet tabt, er beskadiget eller faldet ned i vand, forsøg ikke selv at reparere apparatet, men bring det til kundeservice.
- Reparationer må kun udføres af en autoriseret kundeservice.
- Vikl aldrig kablet rundt om apparatet.
- Luftindtaget må ikke overdækkes. Rengør luftindtaget jævnlige, for at beskytte apparatet mod overophedning. Apparatet er udrustet med en sikkerhedstermostat. I tilfælde af en overophedning (f.eks. ved blokeret luftindtag) slukker apparatet automatisk. Henvend dig i dette tilfælde til kundeservice.
- Apparatet udvikler varme ved anvendelsen af det. Hvis du synes, at den indstillede temperatur er for varm, indstiller du temperaturen lavere.
- Brug ingen hårspray, mens apparatet er tændt.
- Lad apparatet afkøle efter brug.

▷ BEMÆRK!

Personer (inklusive børn), der på grund af deres fysiske, sensoriske eller mentale evner eller deres manglende erfaring eller uvidenhed ikke er i stand til at bruge apparatet sikkert, bør ikke bruge dette apparat uden opsyn eller anvisning af en ansvarlig person. Børn skal være under opsyn for at sikre, at de ikke leger med apparatet.

▷ BEMÆRK!

Som ekstra beskyttelse anbefales installationen af et fejlstrømsrelæ (FI) med en målt udløsningsstrøm på ikke mere end 30 mA i badeværelsesstrømkredsen. Spørg din installatør til råds.

TEKNISKE DATA

- Model: LUMYNA
- Funktion: professionel hårtørrer
- Art. Nr. 14102529
- Strømforsyning: 220-240 V/50-60 Hz
- Effekt: 1800 W
- Motor: digital børsteløs motor med høj hastighed
- Vægt inkl. motor: 325 g
- Kabel: 3 m

▷ Med forbehold af tekniske ændringer.

LEVERINGSOMFANG

- EFALOCK hårtørrer LUMYNA
- 2 ondulerende dyser (6,5 cm, 7,5 cm); diffusor
- Rengøringsbørste
- Brugsanvisning

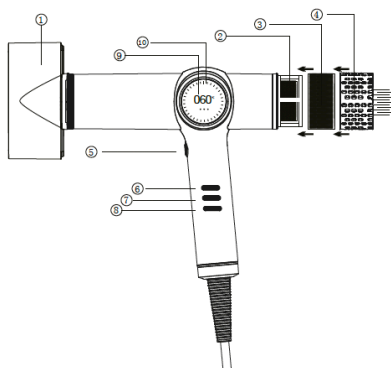
BETJENING AF APPARATET**Beskrivelse:**

1. fastgørelse til styling
2. luftindtag (indvendigt filter)
3. udvendigt filter
4. aftageligt beskyttelsesgitter
5. knap til kold luft (COOL SHOT)
6. justering af lufthastighed
7. Indstilling af temperatur
8. Tænd/sluk-kontakt, låsefunktion
9. LCD-display
10. Sensorlysdikator for temperatur og blæser

DK

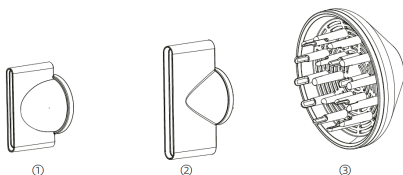
Tilbehør:

1. ondulerende dyse
2. ondulerende dyse
3. Diffusor

Instruktioner til brug:

▷ Sørg for, at dine hænder er helt tørre, før du tilslutter apparatet til lysnettet.

1. Tænd/sluk-knappen betjenes ved at trykke på knappen og holde den nede.
2. Standardindstillingen er kold luft ved stuetemperatur og ventilatorhastighed 1.
3. Indstil nu den ønskede temperatur.
4. Indikationer i LCD-displayet: Displayet viser, hvilke indstillinger du bruger.

a) Indstilling af luft hastighed

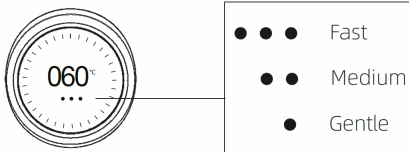

b) Indstillet temperatur

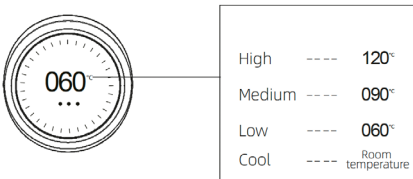

Funktion for kold luft: Tryk på COOL SHOT-knappen (i fig. til 5.), og slip knappen for at aktivere den. **Når koldluftfunktionen er aktiv, blæser hårtørrener kold luft uanset temperaturindstillingen.** For at deaktivere denne funktion skal du trykke på COOL SHOT-knappen og slippe knappen.

▷ Hvis luftindtaget blokeres af tøj, håndklæder, bomuld, støv osv., som kan dække luftindtaget, slukkes blæseren for at forhindre funktionsfejl eller skader på grund af overophedning. Hvis apparatet slukker, blinker den hvide lysprik på displayet. Du kan afbryde denne beskyttelse ved at trække netstikket ud og tænde for apparatet igen.



Knaplås/låsefunktion:

Denne funktion bruges til at låse knapperne i hårtørrerens program under en betjeningsproces.



Låsningstilstand: Hvis der ikke trykkes på knapperne i 3 sekunder, låses de. Temperatur- og blæserindstillingerne kan ikke justeres ved et uheld.

Oplåsningstilstand: Ved at dobbeltklikke på ON/OFF-knappen (låsesymbol) låses knapperne op igen, og temperaturen og blæseren kan justeres. displayet blinker i oplåsningstilstand.

RENGØRING, PLEJE OG OPBEVARING

▷ Sluk for apparatet, og afbryd det fra strømforsyningen, før du udfører vedligeholdelse. Rengør først, når apparatet er kølet ned!

Regelmæssig filterrensning:

▷ **BEMÆRK:** Den højtydende motor er beskyttet af luftindtagsfilteret. **Det er derfor vigtigt at rengøre filteret efter 3 dages intensiv salonbrug.** Det er den eneste måde at beskytte motoren på, sikre at apparatet fungerer korrekt og garantere en lang levetid. Ophobning af snavs på grund af forkert rengøring af filteret kan føre til beskadigelse af motoren!



Efter 20 timers brug lyser 888 på displayet. Dette indikerer, at filteret skal rengøres med det samme.

automatisk rengøringsfunktion:

Denne hårtørrer har en automatisk rengøringsfunktion til rengøring af de indvendige komponenter.

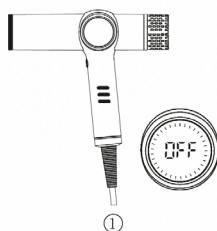

①

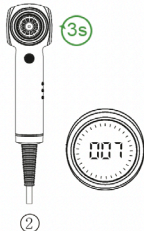

②

1. Sluk for hårtørreren.
2. Tryk på hastighedsknappen og hold den nede i 3 sekunder.

Motoren skifter derefter blæseren i den modsatte retning i 7 sekunder.

▷ Denne funktion er kun aktiv én gang, når der er tændt for strømmen. Hvis du vil genaktivere denne funktion, skal du tage strømkablet ud og sætte det i igen. Du kan nu udføre en ny rengøringsproces.

Manuel filterrensning

▷ Sluk for hårtørreren, og sørg for, at du har afbrudt apparatet fra strømforsyningen, før du renser filteret.

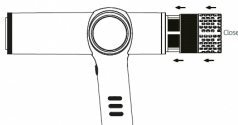

1. Hold godt fast i håndtaget, og fjern magnetfilteret og det udvendige filter.

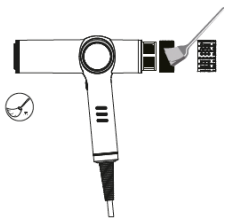

2 Brug den medfølgende rengøringsbørste til at fjerne snavs fra filteret og filternettet.

3 Udskift derefter filteret og det eksterne filter.

DK

▷ **FORSIGTIG: Brug ikke vand til rengøring.**

▷ **FORSIGTIG: Tryk ikke for hårdt på filterskærmen, da det kan deformere eller beskadige den.**

Opbevaring

Sørg for, at apparatet er beskyttet mod støv og andre miljøpåvirkninger.

RESERVEDELE

Brug udelukkende original-reservedele, som du kan bestille hos EFALOCK's servicepartner.

BORTSKAFFELSE



Dette apparat er mærket i henhold til direktivet 2012/19/EU om affald af elektrisk og elektronisk udstyr (WEEE). Dette elektriske apparat må ved afslutningen af sin brugstid ikke bortskaffes via skraldespanden til uanvendeligt affald, men skal afleveres til et opsamlingsanlæg til genbrug af elektroniske apparater. Dette gælder også for elektriske apparater, der sidst ikke blev brugt til privat brug, men f.eks. i et erhverv eller håndværk. Hvis modtagelse af elektriske apparater, der ikke er brugt privat, er blevet udelukket af de pågældende lokale offentlige affaldsanlæg, meddeler dets rådgivningssted om affald oplysninger om den miljøvenlige bortskaffelse. Symbolet på produktet, brugsanvisningen eller emballagen henviser til dette. Materialerne kan i henhold til deres mærkning genbruges. Med genanvendelse, fysisk genvinding eller andre former for genvinding af gamle apparater ydes der et vigtigt bidrag til at beskytte miljøet.

TÄRKEÄT TURVAOHJEET:

- ▷ Ennen laitteen käyttöä on tarkistettava, vastaako laitteen sähkövirran voimakkuuden asetus pistorasian voimakkuutta. Sähkölaitteita käytettäessä on noudatettava erityisiä turvatoimenpiteitä – erityisesti silloin, kun lapsia on lähettyvillä.
- ▷ Määräysten mukainen käyttö: Tämä laite soveltuu käytettäväksi ainoastaan hiusten kuivaamiseen.
- ▷ Laite on tarkoitettu käytettäväksi vain sisätiloissa, ja se on kehitetty ammattimaiseen kampaamokäyttöön.

HUOMIO!**Sähköisku:**

- Vedä pistoke irti laitteen käytön jälkeen.
- Pidä laite loitolla kosteudesta, vedestä ja muista nesteistä.
- Laitetta ei saa käyttää kylpyammeessa, suihkussa, vettä täynnä olevan pesualtaan yläpuolella tai märin käsin.
- Laitetta ei saa upottaa veteen tai muihin nesteisiin. Älä koske laitteeseen, joka on joutunut kosketuksiin veden kanssa – vedä pistoke heti irti.
- Laite on erotettava verkosta puhdistusta, hoitoa ja huoltoa varten.
- Älä käytä laitetta, mikäli sen liitäntäjohto on vaurioitunut. Erotta laite välittömästi verkosta, ja ota yhteyttä EFALOC-asiakaspalveluun.

VAROITUS:

Älä käytä tätä laitetta kylpyammeiden, pesualtaiden tai muiden vettä sisältävien astioiden läheisyydessä.

HUOMIO!**Pienosien nieleminen:**

- Pidä laitelasten ulottumattomissa. Pidä pakkausmateriaali, kuten esim. muovit, lasten ulottumattomissa.

Omaisuus- ja henkilövahingot:

- Älä jätä laitetta koskaan valvomatta sen ollessa päällä. Huolellinen valvonta on tarpeellista, kun lapsia tai vammaisia henkilöitä on laitteen lähellä/luona tai laitetta käytetään heitä varten.
- Laitetta ei saa käyttää tarkoituksenvastaisella tavalla.
- Älä käytä varaosia, jotka eivät ole myyjän suosittelemia ja tai myymiä.
- Pidä liitäntäjohdot kaukana kuumista pinnoista.
- Tarkista laite usein vaurioiden varalta, erityisesti johto ja pistoke. Mikäli olet epävarma, anna valtuutetun huoltoliikkeen tarkistaa laite.
- Mikäli laite ei toimi oikein, se putosi, vaurioitui tai putosi veteen, älä yritä korjata laitetta itse, vaan toimita laite asiakaspalveluun.
- Korjaukset saa suorittaa vain valtuutettu asiakaspalvelu.
- Älä koskaan kierrä johtoa laitteen ympärille.
- Ilmanottoa ei saa peittää. Puhdista ilmanotto säännöllisesti suojataksesi laite ylikuumenemiselta. Laite on varustettu turvatermostaattilla. Mikäli laite ylikuumenee (esim. ilmanoton ollessa tukkeutunut), se kytkeytyy automaattisesti pois päältä. Ota tällaisessa tapauksessa yhteyttä asiakaspalveluun.
- Laite kuumenee käytettäessä. Mikäli asetettu lämpötila tuntuu liian kuumalta, aseta lämpötila alhaisemmaksi.
- Älä käytä hiuslakkaa laitteen ollessa päällä.
- Anna laitteen jäähtyä käytön jälkeen.

▷ HUOMAUTUS!

Henkilöt (mukaan lukien lapset), jota eivät pysty käyttämään laitetta fyysisistä tai henkisistä kyvyistään johtuen, aistitoimintansa vuoksi tai kokemattomuuttaan tai tietämättömyyttään, eivät saa käyttää tätä laitetta ilman vastuullisen henkilön valvontaa tai ohjeistusta. Lapsia ei saa jättää ilman valvontaa, jotta varmistetaan, että he eivät leiki laitteella.

▷ HUOMAUTUS!

Lisäsuojana suositellaan asentamaan vikavirtasuoja (RCD) mitoituslaukaisuvirralla, joka on korkeintaan 30 mA kylpyhuoneen virtapiirissä. Kysy neuvoa asentajaltasi.

TEKNISET TIEDOT

- Malli: LUMYNA
- Toiminto: Ammattimainen hiustenkuivaaja
- Art. Nro 14102529
- Verkkokäyttö: 220-240 V/50-60 Hz
- Teho: 1800 W
- Moottori: digitaalinen nopea harjaton moottori
- Paino moottori mukaan lukien: 325 g
- Kaapeli: 3 m

▷ Teknisistä muutoksista riippuen.

TOIMITUKSEN LAAJUUS

- EFALOCK hiustenkuivaaja LUMYNA
- 2 ondulating-suutinta (6,5 cm, 7,5 cm); diffuusori
- Puhdistusharja
- Käyttöohjeet

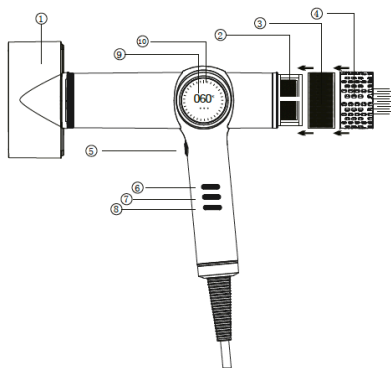
LAITTEEN TOIMINTA**Kuvaus:**

1. muotoilukiinnitys
2. ilmanottoaukko (sisäinen suodatin)
3. ulkoinen suodatin
4. irrotettava suoja-äleikkö
5. Kylmäilmapainike (COOL SHOT)
6. ilman nopeuden säätö
7. lämpötilan säätö
8. on/off-kytkin, lukitustoiminto
9. LCD-näyttö
10. lämpötilan ja puhaltimen anturivaloilmaisin

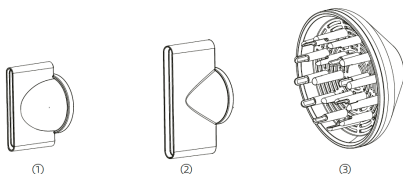
Lisävarusteet:

1. ondulating-suutin
2. ondulating-suutin
3. hajotin

Käyttöohjeet:

▷ Varmista, että kätesi ovat täysin kuivat ennen laitteen kytkemistä verkkovirtaan.

1. Käytä on/off-kytkintä painamalla ja pitämällä painettuna painiketta.
2. Oletusasetus on kylmää ilmaa huoneenlämmössä ja puhaltimen nopeus 1.
3. Aseta nyt haluttu lämpötila.
4. Merkinnät LCD-näytössä: Näytössä näkyy, mitä asetuksia käytät.

a) Indstilling af lufthastighed

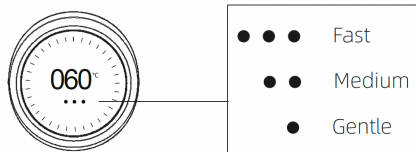

b) Indstillet temperatur

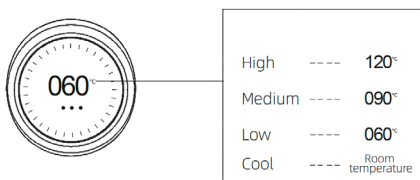

Kylmän ilman toiminto: Tryk på COOL SHOT-knappen (i fig. til 5.), og slip knappen for at aktivere den. **Når koldluftsfunktionen er aktiv, blæser hårtørrener kold luft uanset temperaturindstillingen.** For at deaktivere denne funktion skal du trykke på COOL SHOT-knappen og slippe knappen.

▷ Hvis luftindtaget blokeres af tøj, håndklæder, bomuld, støv osv., som kan dække luftindtaget, slukkes blæseren for at forhindre funktionsfejl eller skader på grund af overophedning. Hvis apparatet slukker, blinker den hvide lysprik på displayet. Du kan afbryde denne beskyttelse ved at trække netstikket ud og tænde for apparatet igen.



Painikkeen lukitus/lukitustoiminto:

Tätä käytetään hiustenkuivaussovelluksen painikkeiden lukitsemiseen käyttöprosessin aikana.



Lukitustila: Jos painikkeita ei paineta 3 sekuntiin, ne lukittuvat. Lämpötila- ja puhallinasetuksia ei voi säätää vahingossa.

Lukituksen avaustila: Kaksoisnapsauttamalla ON/OFF-painiketta (lukitussymboli) painikkeet vapautetaan jälleen ja lämpötila ja puhallinta voidaan säätää. Näyttö vilkkuu lukituksen avaustilassa.

RENGØRING, PLEJE OG OPBEVARING

▷ Sluk for apparatet, og afbryd det fra strømforsyningen, før du udfører vedligeholdelsesarbejde. Apparatet må ikke rengøres, før det er kølet af!

Regelmæssig filterrensning:

▷ BEMÆRK: Den højtydende motor er beskyttet af luftindtagsfilteret. **Det er derfor vigtigt at rengøre filteret efter 3 dages intensiv salonbrug.** Det er den eneste måde at beskytte motoren på, sikre at apparatet fungerer korrekt og garantere en lang levetid. Ophobning af snavs på grund af forkert rengøring af filteret kan føre til beskadigelse af motoren!



Efter 20 timers brug lyser 888 på displayet. Dette indikerer, at filteret skal rengøres med det samme.

automatisk rengøringsfunktion:

Denne hårtørrer har en automatisk rengøringsfunktion til rengøring af de indvendige komponenter.

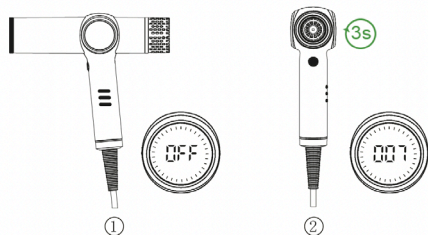

1. Sænk hårtørrerens strøm til 0.
 2. Tryk på stopknapen i 3 sekunder.
- Tämän jälkeen moottori kytkee puhaltimen vastakkaiseen suuntaan 7 sekunnin ajaksi.

▷ Denne funktion er kun aktiv én gang, når der er tændt for strømmen. Hvis du vil genaktivere denne funktion, skal du tage strømkablet ud og sætte det i igen. Du kan nu udføre en ny rengøringsproces.

Manuel filterrensning

▷ Sluk for hårtørreren, og sørg for, at du har afbrudt apparatet fra strømforsyningen, før du renser filteret.

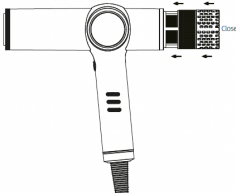

1. Hold godt fast i håndtaget, og fjern magnetfilteret og det udvendige filter.

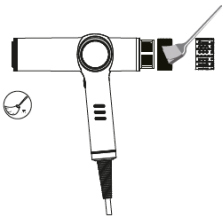

2 Brug den medfølgende rengøringsbørste til at fjerne snavs fra filteret og filternettet.

3 Udskift derefter filteret og det eksterne filter.

▷ **FORSIGTIG: Brug ikke vand til rengøring.**

▷ **FORSIGTIG: Tryk ikke for hårdt på filterskærmen, da det kan deformere eller beskadige den.**

Säilyttäminen

Varmista, että laite on suojattu pölyltä ja muilta ympäristövaikutuksilta.

VARAOSAT

Käytä ainoastaan alkuperäisiä varaosia, jotka voit tilata EFALOCK-huoltokumpanilta.

HÄVITTÄMINEN



Tämä laite on merkitty direktiivin 2012/19/EU mukaisesti koskien sähkö- ja elektroniikkaromua (WEEE). Tätä sähkölaitetta ei saa hävittää sen käyttöiän päätyttyä kaatopaikkajätteenä, vaan se on toimitettava sähkölaitteiden kierrätyspisteeseen. Tämä koskee myös sähkölaitteita, joita on käytetty viimeksi muussa kuin yksityiskäytössä, kuten esim. liike- tai ammattilaistoiminnassa. Mikäli paikalliset jätehuoltotoimijat eivät ota vastaan muussa kuin yksityiskäytössä olleita sähkölaitteita, saat niiden jäteuuvonnasta tietoa ympäristöstävällisestä hävittämisestä.

Tuotteessa, käyttöohjeessa tai pakkauksessa on asiasta kertova symboli. Materiaalit ovat kierrätettävissä niiden merkintöjen mukaisesti. Uusiokäyttö, aineiden hyötykäyttö tai muut vanhojen laitteiden hyötykäytön muodot ovat tärkeitä ympäristönsuojelun kannalta.

VIKTIGE SIKKERHETSANVISNINGER:

- ▷ Før bruk av apparatet må du kontrollere om innstillingen av strømstyrken på apparatet stemmer overens med kapasiteten til stikkkontakten. Ved bruk av elektriske apparater – spesielt hvis det er barn i nærheten – må grunnleggende sikkerhetstiltak tas hensyn til.
- ▷ Riktig bruk: Dette apparatet egner seg utelukkende til tørking av menneskehår.
- ▷ Apparatet er kun designet for innendørs bruk og ble utviklet for profesjonell bruk i frisørsalonger.

FORSIKTIG!**Strømstøt:**

- Trekk ut støpslet etter bruk av apparatet.
- Hold apparatet unna fuktighet, vann og andre væsker.
- Apparatet må ikke brukes i badekaret, i dusjen, over en vask fylt med vann eller med våte hender.
- Apparatet må ikke dyppes i vann eller andre væsker. Ta ikke i et apparat som har vært i berøring med vann – trekk straks ut støpslet.
- Til rengjøring, pleie og vedlikehold må apparatet skilles fra nettet.
- Bruk ikke apparatet lenger dersom ledningen er skadet. Koble apparatet straks fra strømmettet, og informer EFALOCK-kundeservice.

ADVARSEL:

Dette apparatet må ikke brukes i nærheten av badekar, vasker eller andre kar.

FORSIKTIG!**Svelging av smådeler:**

- Oppbevar apparatet utilgjengelig for barn. Hold også emballasjen, f.eks. folie, unna barn.

Materielle skader og personskader:

- Ikke la apparatet ligge uten tilsyn når det er slått på. Nøye tilsyn er nødvendig når enheten brukes med / for / eller i nærheten av barn eller funksjonshemmede.
- Apparatet må ikke brukes til andre formål.
- Ikke bruk reservedeler som ikke anbefales av eller selges av forhandleren.
- Hold ledningen unna varme overflater.
- Kontroller ofte om apparatet har skader, spesielt på kabel og støpsel. Hvis du er i tvil, må du sjekke apparatet ved et autorisert verksted.
- Hvis apparatet ikke fungerer som det skal, har falt ned, er skadet eller har falt i vann, må du ikke prøve å åpne apparatet selv, men levere det til kundeservice.
- Reparasjoner må bare utføres av autorisert kundeservice.
- Ledningen skal ikke vikles rundt apparatet.
- Luftinntaket må ikke tildekkes. Rengjør luftinntaket med jevne mellomrom. Slik forhindrer du at apparatet blir overopphetet. Apparatet er utstyrt med en sikkerhetstermostat. I tilfelle overoppheting (f.eks. grunnet blokkert luftinntak) kobles apparatet automatisk ut. Ta kontakt med kundeservice hvis dette skulle skje.
- Apparatet utvikler varme når det er i bruk. Hvis du synes temperaturen virker for høy, må du redusere temperaturen til et lavere trinn.
- Ikke bruk hårspray mens apparatet er slått på.
- La apparatet avkjøles etter bruk.

▷ MERK!

Personer (inkludert barn) som ikke er i stand på grunn av deres fysiske, sensoriske eller psykiske evner eller manglende erfaring eller kunnskaper til å bruke apparatet sikkert, skal ikke bruke dette apparatet uten tilsyn eller anvisning av en ansvarlig person. Barn skal holdes under oppsyn for å sikre at de ikke leker med apparatet.

▷ MERK!

Som ekstra beskyttelse anbefales installasjon av en jordfeilsikring (FI) med en utløsning på merkestrøm på maksimalt 30 mA i strømkretsen på badetrom. Spør eventuelt installatør om råd.

TEKNISKE DATA

- Modell: LUMYNA
- Funksjon: profesjonell hårtørker
- Kunst. Nr. 14102529
- Strøm: 220-240 V / 50-60 Hz
- Strøm: 1800 W
- Motor: høyhastighets digital børstløs motor
- blekk. motor: 325 g
- Kabel: 3 m

▷ Tekniske endringer.

LEVERING

- EFALOCK hårtørker LUMYNA
- 2 dummdyser (6,5 cm, 7,5 cm), spreder
- rengjøringspensel
- instruksjon

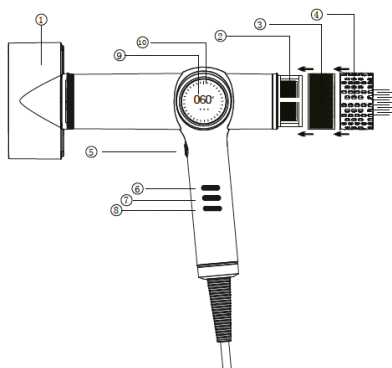
BRUK AV APPARATET**Beskrivelse:**

1. feste for styling
2. luftinntak (innvendig filter)
3. utvendig filter
4. avtakbart beskyttelsesgitter
5. knapp for kaldluft (COOL SHOT)
6. justering av luft hastighet
7. temperaturinnstilling
8. Av/på-bryter, låsefunksjon
9. LCD-display
10. Sensorlysendikator for temperatur og blåsing

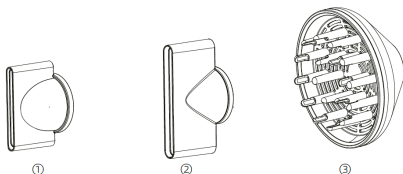
Tilbehør:

1. ondulerende dyse
2. ondulerende dyse
3. diffusor

Bruksanvisning:

▷ Sørg for at hendene er helt tørre før du kobler apparatet til strømmettet.

1. Betjen av/på-bryteren ved å holde knappen inne.
2. Standardinnstillingen er kald luft ved romtemperatur og viftehastighet 1.
3. Still nå inn ønsket temperatur.
4. Indikasjoner i LCD-displayet: Displayet viser hvilke innstillinger du bruker.

a) Innstilling av lufthastighet

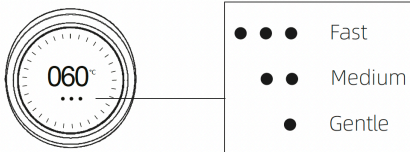

b) Innstilt temperatur

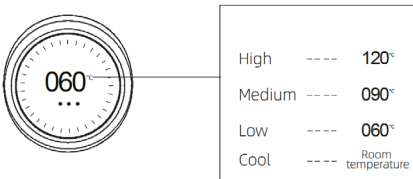

Kaldluftfunksjon: Trykk på COOL SHOT-knappen (i fig. til 5.) og slipp knappen for å aktivere den. **Når kaldluftfunksjonen er aktivert, blåser hårføneren kald luft uavhengig av temperaturinnstillingen.** For å deaktivere denne funksjonen trykker du på COOL SHOT-knappen og slipper knappen.

▷ Hvis luftinntaket blokkeres av klesplagg, håndklær, bomull, støv osv. som kan dekke til luftinntaket, slås viften av for å forhindre funksjonsfeil eller skader på grunn av overoppheting. Hvis apparatet slås av, blinker den hvite lysprikken på displayet. Du kan avslutte denne beskyttelsen ved å trekke ut støpselet og slå apparatet på igjen.



Knappelås/låsefunksjon:

Denne brukes til å låse knappene i hårfønerapplikasjonen under en driftsprosess.



Låsemodus: Hvis knappene ikke trykkes inn i 3 sekunder, låses de. Temperatur- og vifteinnstillingene kan ikke justeres ved et uhell.

Opplåsingsmodus: Ved å dobbeltklikke på PÅ/AV-knappen (låsesymbol) låses knappene opp igjen, og temperatur og vifte kan justeres. i opplåsingsmodus blinker displayet.

RENGJØRING, STELL OG OPPBEVARING

▷ Slå av apparatet og koble det fra strømforsyningen før du utfører vedlikehold. Rengjør først når apparatet er avkjølt!

Regelmessig rengjøring av filteret:

▷ **OBS:** Den kraftige motoren er beskyttet av luftinntaksfilteret. **Det er derfor viktig å rengjøre filteret etter 3 dagers intensiv bruk i salongen.** Dette er den eneste måten å beskytte motoren på, sikre at apparatet fungerer som det skal og garantere lang levetid. Ansamling av smuss på grunn av feil rengjøring av filteret kan føre til skade på motoren!



Etter 20 timers bruk lyser 888 på displayet. Dette indikerer at filteret må rengjøres umiddelbart.

automatisk rengjøringsfunksjon:

Denne hårføneren har en automatisk rengjøringsfunksjon for rengjøring av de innvendige komponentene.

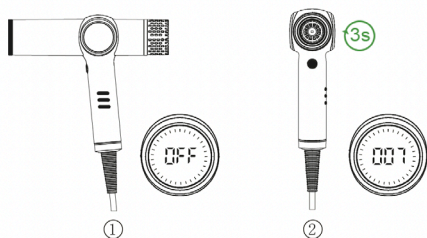

1. Slå av hårføneren.
2. Trykk og hold inne hastighetsknappen i 3 sekunder.

Motoren slår deretter viften i motsatt retning i 7 sekunder.

▷ Denne funksjonen er bare aktiv én gang når strømmen slås på. Hvis du vil aktivere funksjonen på nytt, må du trekke ut strømkabelen og sette den inn igjen. Du kan nå utføre et nytt rengjøringsprogram.

Manuell rengjøring av filteret

▷ Slå av hårføneren og forsikre deg om at du har koblet apparatet fra strømforsyningen før du rengjør filteret.

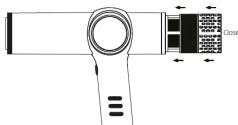

1. Hold håndtaket godt fast og fjern magnetfilteret og det utvendige filteret.

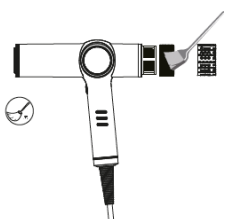

2. Bruk den medfølgende rengjøringsbørsten til å fjerne smuss fra filteret og filternettet.

3. Skift deretter ut filteret og det eksterne filteret.

▷ **FORSIKTIG: Ikke bruk vann til rengjøring.**

▷ **FORSIKTIG: Ikke trykk for hardt på filterskjermen, da dette kan deformere eller skade den.**

Oppbevaring

Forsikre deg om at enheten er beskyttet mot støv og andre miljøpåvirkninger.

RESERVEDELER

Bruk utelukkende originale reservedeler, som du kan bestille hos EFALOCK servicepartnerneren.

AVFALLSBEHANDLING



Dette apparatet er merket iht. direktivet 2012/19/EU som elektrisk og elektronisk avfall (WEEE). Dette elektroapparatet må ikke kastes i restavfallet ved utgangen av brukstiden, men skal tilføres en innsamlingsstasjon for resirkulering av elektroniske apparater. Dette gjelder også for elektriske apparater som til slutt brukes i virksomheter, dvs. ikke til privat bruk. I den grad mottak av elektriske apparater som ikke er brukt privat, er utelukket av lokale renovasjonsmyndigheter, gir avfallsbehandlingsstedet informasjon om miljøriktig deponering.

Symbolet på produktet, bruksanvisningen eller emballasjen viser til dette. Materialene kan brukes om igjen iht. merking. Med gjenbruk, materiell utnyttelse eller andre former for gjenbruk av gamle apparater ytes et viktig bidrag til beskyttelse av miljøet.

WAŻNE WSKAZÓWKI BEZPIECZEŃSTWA:

- ▷ Przed użyciem urządzenia należy sprawdzić, czy ustawione na urządzeniu napięcie zgadza się z napięciem w gniazdku elektrycznym. Podczas użytkowania urządzeń elektrycznych – w szczególności jeżeli w pobliżu przebywają dzieci – należy zachować podstawowe środki ostrożności.
- ▷ Użytkowanie zgodne z przeznaczeniem: To urządzenie jest przeznaczone wyłącznie do suszenia ludzkich włosów.
- ▷ Urządzenie jest przeznaczone do użytku wewnątrz pomieszczeń i profesjonalnych zastosowań w salonie fryzjerskim.

OSTROŻNIE!**Niebezpieczeństwo porażenia prądem:**

- Po zakończeniu pracy z urządzeniem wyciągnąć wtyczkę sieciową z gniazdka.
- Urządzenie trzymać z dala od wilgoci, wody oraz innych cieczy.
- Urządzenia nie wolno używać w wannie, pod prysznicem, nad umywalką napełnioną wodą lub mając mokre ręce.
- Urządzenia nie wolno zanurzać w wodzie lub innych cieczach. Nie dotykać urządzenia, które miało kontakt z wodą – natychmiast wyciągnąć wtyczkę sieciową z gniazdka.
- Na czas czyszczenia, pielęgnacji i konserwacji urządzenie należy odłączyć od zasilania sieciowego.
- Nie używać nigdy urządzenia, jeżeli kabel przyłączeniowy jest uszkodzony. W takim przypadku urządzenie należy natychmiast odłączyć od sieci i zwrócić się do serwisu EFALOCK.

OSTROŻNIE:

Nie używać urządzenia w pobliżu wanny, umywalki lub innych naczyń z wodą.

OSTROŻNIE!

Niebezpieczeństwo poślgnięcia drobnych elementów:

- Urządzenie przechowywać w miejscu niedostępnym dla dzieci. Z dala od dzieci trzymać również materiały opakowaniowe, np. folię.

Niebezpieczeństwo szkód materialnych i osobowych:

- Nigdy nie pozostawiać włączonego urządzenia bez nadzoru. Należy zachować szczególną ostrożność w przypadku używania urządzenia obok / na / lub w pobliżu dzieci lub osób niepełnosprawnych.
- Urządzenia nie wolno używać do innych celów niż podany.
- Nie wolno używać części nie zalecanych lub nie zakupionych u producenta.
- Przewód przyłączeniowy trzymać z dala od gorących powierzchni.
- Należy często sprawdzać urządzenie pod kątem uszkodzeń, zwłaszcza kabel i wtyczkę. W razie wątpliwości oddać urządzenie do sprawdzenia do autoryzowanego serwisu.
- Jeżeli urządzenie nie działa, upadło, jest uszkodzone lub wpadło do wody, nie wolno próbować naprawiać je samodzielnie, lecz należy oddać je do serwisu.
- Naprawy wolno przeprowadzać wyłącznie autoryzowanemu serwisowi.
- Nigdy nie owijać kabla wokół urządzenia.
- Urządzenie podczas pracy wytwarza gorące powietrze. Jeżeli temperatura wydmuchiwanego powietrza jest za duża, należy ustawić niższą.
- Nie wolno zakrywać wlotu powietrza. Regularnie czyścić wlot powietrza, aby nie doszło do przegrzania urządzenia. Urządzenie jest wyposażone w termostat bezpieczeństwa. W przypadku przegrzania (np. z powodu zatkanego wlotu powietrza) urządzenie wyłącza się

automatycznie. W takim przypadku należy skontaktować się z serwisem.

- Nie używać sprayów do włosów, gdy urządzenie jest włączone.
- Po użyciu pozwolić urządzeniu ostygnąć.

WSKAZÓWKA!

Osobom (w tym dzieciom) niepełnosprawnym fizycznie lub umysłowo bądź też nieposiadającym odpowiedniego doświadczenia i/lub wiedzy w zakresie bezpiecznej obsługi, nie wolno użytkować niniejszego urządzenia bez nadzoru kompetentnej osoby. Nie pozwalać dzieciom bawić się urządzeniem.

WSKAZÓWKA!

Jako dodatkową ochronę obwodu elektrycznego łazienki zaleca się zainstalowanie wyłącznika różnicowoprądowego (RCD) o znamionowym prądzie różnicowym nieprzekraczającym 30 mA. Należy zwrócić się o poradę do elektryka.

DANE TECHNICZNE

- Model: LUMYNA
- Funkcja: Profesjonalna suszarka do włosów
- Art. Nr 14102529
- Praca w sieci: 220-240 V/50-60 Hz
- Moc: 1800 W
- Silnik: cyfrowy silnik bezszczotkowy o wysokiej prędkości
- Waga z silnikiem: 325 g
- Kabel: 3 m

▷ Z zastrzeżeniem zmian technicznych.

ZAKRES DOSTAWY

- EFALOCK suszarka do włosów LUMYNA
- 2 dysze ondulacyjne (6,5 cm, 7,5 cm); dyfuzor
- Szczotka do czyszczenia
- Instrukcja obsługi

DZIAŁANIE URZĄDZENIA

Opis:

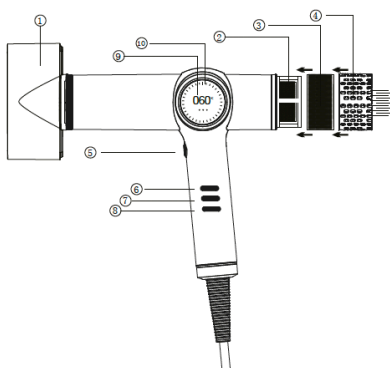

1. przystawka do stylizacji
2. wlot powietrza (filtr wewnętrzny)
3. filtr zewnętrzny
4. zdejmowana kratka ochronna
5. przycisk zimnego powietrza (COOL SHOT)
6. regulacja prędkości powietrza
7. ustawienie temperatury
8. włącznik/wyłącznik, funkcja blokady
9. Wyświetlacz LCD
10. wskaźnik świetlny czujnika temperatury i dmuchawy

PL

Aksesoria:

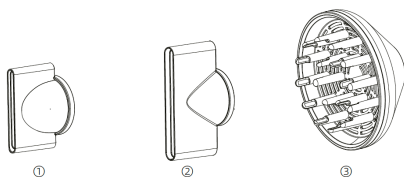

1. dysza ondulacyjna
2. dysza ondulacyjna
3. dyfuzor

Instrukcja obsługi:

▷ Przed podłączeniem urządzenia do sieci elektrycznej należy upewnić się, że ręce są całkowicie suche.

1. Naciśnij i przytrzymaj przycisk włącznika/wyłącznika
2. Domyślnym ustawieniem jest zimne powietrze w temperaturze pokojowej i prędkość wentylatora 1.
3. Teraz ustaw żądaną temperaturę.
4. Wskazania na wyświetlaczu LCD: Wyświetlacz pokazuje używane ustawienia.

a) Ustawienie prędkości powietrza

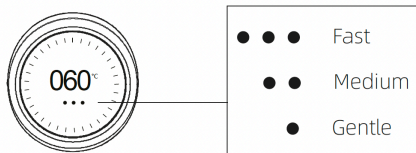

b) Ustawiona temperatura

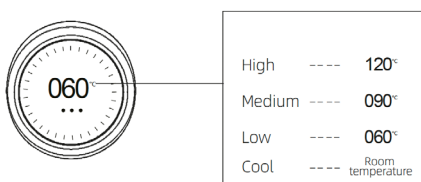

Funkcja zimnego powietrza: Naciśnij przycisk COOL SHOT (na rys. do 5.) i zwolnij go, aby ją aktywować. **Gdy funkcja zimnego powietrza jest aktywna, suszarka wydycha zimne powietrze niezależnie od ustawienia temperatury.** Aby wyłączyć tę funkcję, naciśnij i zwolnij przycisk COOL SHOT.

▷ Jeśli wlot powietrza zostanie zablokowany przez elementy odzieży, ręczniki, bawełnę, kurz itp., które mogą zakryć wlot powietrza, wentylator wyłączy się, aby zapobiec awariom lub uszkodzeniom spowodowanym przegrzaniem. Jeśli urządzenie wyłączy się, biała kropka na wyświetlaczu zacznie migać. Zabezpieczenie to można wyłączyć poprzez wyciągnięcie wtyczki z gniazdka i ponowne włączenie urządzenia.



Funkcja blokady przycisków:

Służy do blokowania przycisków w aplikacji suszarki do włosów podczas procesu obsługi.



Tryb blokady: Jeśli przyciski nie zostaną naciśnięte przez 3 sekundy, zostaną zablokowane. Ustawienia temperatury i dmuchawy nie mogą zostać przypadkowo zmienione.

Tryb odblokowania: Dwukrotne naciśnięcie przycisku ON/OFF (symbol blokady) powoduje ponowne odblokowanie przycisków i umożliwia regulację temperatury i dmuchawy. W trybie odblokowania wyświetlacz miga.

CZYSZCZENIE, PIELĘGNACJA I PRZECHOWYWANIE

▷ Przed przystąpieniem do konserwacji należy wyłączyć urządzenie i odłączyć je od zasilania. Urządzenie należy czyścić dopiero po jego ostygnięciu!

Regularne czyszczenie filtra:

▷ **UWAGA:** Wysokowydajny silnik jest chroniony przez filtr wlotu powietrza. Dlatego konieczne jest czyszczenie filtra po 3 dniach intensywnego użytkowania w salonie. Tylko w ten sposób można chronić silnik, zapewnić prawidłowe działanie urządzenia i zagwarantować jego długą żywotność. Nagromadzenie brudu spowodowane niewłaściwym czyszczeniem filtra może doprowadzić do uszkodzenia silnika!



Po 20 godzinach użytkowania na wyświetlaczu zaświeci się 888. Oznacza to konieczność natychmiastowego wyczyszczenia filtra.

funkcja automatycznego czyszczenia:

Ta suszarka do włosów posiada funkcję automatycznego czyszczenia wewnętrznych elementów.

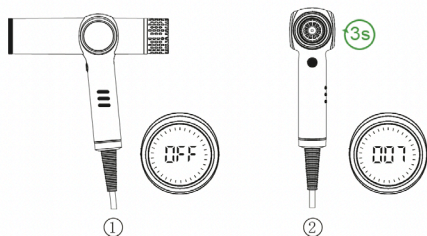

1. wyłącz suszarkę do włosów.
 2. naciśnij i przytrzymaj przycisk prędkości przez 3 sekundy.
- Silnik przełączy wówczas wentylator w przeciwnym kierunku na 7 sekund.

▷ Ta funkcja jest aktywna tylko raz po włączeniu zasilania. Aby ponownie aktywować tę funkcję, należy odłączyć kabel zasilający i podłączyć go ponownie. Można teraz przeprowadzić nowy proces czyszczenia.

Ręczne czyszczenie filtra

▷ Przed przystąpieniem do czyszczenia filtra należy wyłączyć suszarkę i upewnić się, że urządzenie jest odłączone od zasilania.

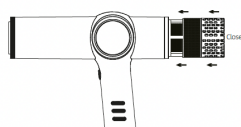

1. Przytrzymaj mocno uchwyt i wyjmij filtr magnetyczny oraz filtr zewnętrzny.

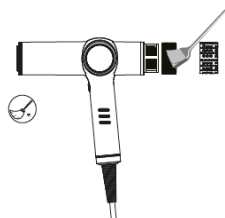

2. Użyj dołączonej szczotki do czyszczenia, aby usunąć zanieczyszczenia z filtra i siatki filtra.

3. Następnie wymień filtr i filtr zewnętrzny.

▷ **UWAGA: Do czyszczenia nie należy używać wody.**

▷ **UWAGA: Nie naciskaj zbyt mocno na sito filtra, ponieważ może to spowodować jego deformację lub uszkodzenie.**

Przechowywanie

Upewnić się, że urządzenie jest chronione przed zanieczyszczeniami oraz innymi czynnikami środowiskowymi.

CZĘŚCI ZAMIENNE

Należy stosować wyłącznie oryginalne części zamienne, które można zamówić w serwisie firmy EFALOCK.

UTYLIZACJA



Niniejsze urządzenie jest oznaczone zgodnie z dyrektywą 2012/19/EU w sprawie zużytego sprzętu elektrycznego i elektronicznego (WEEE).

Niniejszego urządzenia po jego zużyciu nie wolno wyrzucać razem z odpadami komunalnymi, lecz należy przekazać je do punktu zbiórki zużytego sprzętu elektrycznego i elektronicznego. Dotyczy to również urządzeń elektrycznych, które nie były używane do celów prywatnych, lecz np. do celów komercyjnych. W przypadku odmowy przyjęcia zużytych urządzeń elektrycznych wykorzystywanych do celów innych niż prywatne przez miejscowy zakład gospodarki komunalnej, należy zasięgnąć informacji w jego punkcie informacyjnym na temat prawidłowego sposobu utylizacji odpadów.

Na taki wymóg wskazuje symbol umieszczony na produkcie, instrukcji obsługi lub opakowaniu. Materiały nadają się do recyklingu zgodnie z ich oznaczeniem. Ponowne wykorzystanie, recykling materiałów lub inne formy wykorzystania zużytych urządzeń mają istotny wkład w ochronę środowiska.

POMEMBNA VARNOSTNA OPOZORILA:

- ▷ Pred uporabo natančno preberite vsa varnostna navodila.
- ▷ Pred uporabo naprave preverite, ali trenutna nastavitvev naprave ustreza vtičnici. Pri uporabi električne opreme - še posebej, če so v bližini otroci - je treba upoštevati osnovne varnostne ukrepe.
- ▷ Predvidena uporaba: Ta naprava je primerna izključno za sušenje človeških las.
- ▷ Naprava je namenjena samo za uporabo v zaprtih prostorih in je bila razvita za profesionalno uporabo v frizerskih salonih.

POZOR!

Električni udar:

- Po uporabi napravo izključite iz električnega omrežja.
- Napravo hranite stran od vlage, vode in drugih tekočin.
- Naprave ne uporabljajte v kadi, pod tušem, nad umivalnikom, napolnjenim z vodo, ali z mokrimi rokami.
- Naprave ne smete potopiti v vodo ali druge tekočine. Ne dotikajte se naprave, ki je prišla v stik z vodo - takoj izvlecite omrežni vtič.
- Napravo je treba zaradi čiščenja, nege in vzdrževanja odklopiti iz električnega omrežja.
- Naprave ne uporabljajte, če je priključni kabel poškodovan. Napravo takoj izključite iz električnega omrežja in o tem obvestite službo za pomoč strankam EFALOCK.

OPOZORILO:



Naprave ne uporabljajte v bližini kopalnih kadi, umivalnikov ali drugih predmetov, ki vsebujejo vodo.

POZOR!

Pogoltanje majhnih delov:

- Napravo hranite zunaj dosega otrok. Tudi embalažni material, kot je folija, hranite stran od otrok.

Materialna škoda in telesne poškodbe:

- Vključene naprave nikoli ne puščajte brez nadzora. Če se naprava uporablja v bližini otrok ali invalidnih oseb ali v njihovi bližini, je potreben skrben nadzor.
- Naprava se lahko uporablja samo v skladu z navodili in v noben drug namen.
- Ne uporabljajte nadomestnih delov, ki jih ni priporočil ali prodal prodajalec.
- Priključni kabel hranite stran od vročih površin.
- Pogosto preverjajte, ali je naprava poškodovana, zlasti kabel in vtič. V primeru dvoma dajte napravo pregledati v pooblaščenim servisni delavnici.
- Če naprava ne deluje pravilno, če jo je nekdo spustil, poškodoval ali spustila v vodo, je ne poskušajte popraviti sami, temveč jo odnesite v servisni center.
- Popravila lahko izvaja le pooblaščenim servisni center.
- Nikoli ne ovijte kabla okoli naprave.
- Vhod za zrak ne sme biti pokrit. Redno čistite dovod zraka, da zaščitite napravo pred pregrevanjem. Naprava je opremljena z varnostnim termostatom. V primeru pregrevanja (npr. če je dovod zraka zamašen) se naprava samodejno izklopi. V tem primeru se obrnite na službo za pomoč uporabnikom.
- Naprava med uporabo ustvarja toploto. Če se vam zdi nastavljena temperatura prevroča, znižajte nastavljeno temperaturo.
- Ne uporabljajte laka za lase, ko je naprava vključena.
- Po uporabi pustite, da se naprava ohladi.

OPOMBA!

Osebe (vključno z otroki), ki zaradi svojih fizičnih, senzoričnih ali duševnih sposobnosti ali neizkušenosti ali pomanjkanja znanja ne morejo varno uporabljati naprave, je ne smejo uporabljati brez nadzora ali navodil odgovorne osebe. Otroci morajo biti pod nadzorom, da se ne igrajo z napravo.

OPOMBA!

Kot dodatno zaščito priporočamo v kopalniški tokokrog vgradnjo naprave na preostali tok (RCD) z nazivnim izklopnim tokom, ki ne presega 30 mA. Za nasvet vprašajte svojega monterja.

TEHNIČNI PODATKI

- Model: LUMYNA
- Funkcija: profesionalni sušilnik za lase
- Art. št. 14102529
- Delovanje iz električnega omrežja: 220-240 V/50-60 Hz
- Moč: 1800 W
- Motor: digitalni visokohitrostni brezkrtačni motor
- Teža z motorjem: 325 g
- Kabel: 3 m

▷ Predmet tehničnih sprememb.

OBSEG DOBAVE

- EFALOCK sušilnik za lase LUMYNA
- 2 šobi (6,5 cm, 7,5 cm); difuzor
- Krtača za čiščenje
- Navodila za uporabo

DELOVANJE NAPRAVE

Opis:

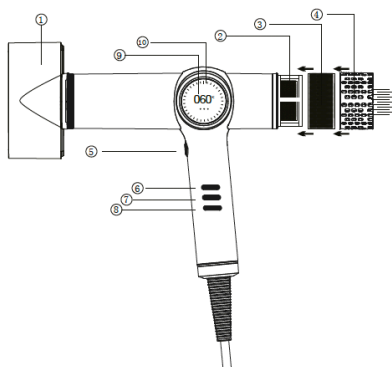

1. nastavek za oblikovanje
2. dovod zraka (notranji filter)
3. zunanji filter
4. odstranljiva zaščitna rešetka
5. gumb za hladen zrak (COOL SHOT)
6. nastavev hitrosti zraka
7. nastavev temperature
8. stikalo za vklop/izklop, funkcija zaklepanja
9. LCD-zaslon
10. svetlobni indikator senzorja za temperaturo in ventilator

Dodatki:

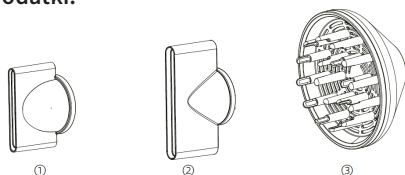

1. šoba za dovajanje vode
2. šoba z vbrizgavanjem
3. difuzor

Navodila za uporabo:

▷ Prepričajte se, da so vaše roke popolnoma suhe, preden priključite napravo na električno omrežje.

1. Stikalo za vklop/izklop uporabite tako, da pritisnete in držite gumb.
2. Privzeta nastavitve je hladen zrak pri sobni temperaturi in hitrost ventilatorja 1.
3. Zdaj nastavite želeno temperaturo.
4. Indikacije na LCD-zaslonu: Na zaslonu je prikazano, katere nastavitve uporabljate.

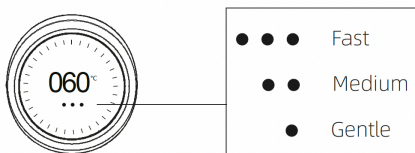
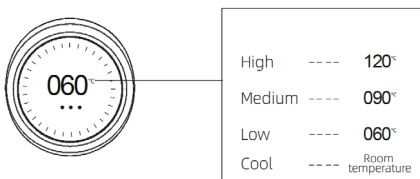
a) Nastavitev hitrosti zraka**b) Nastavitev temperature**

Funkcija hladnega zraka: Pritisnite gumb COOL SHOT (na sliki do 5.) in ga spustite, da jo aktivirate. **Ko je funkcija hladnega zraka aktivna, sušilec za lase piha hladen zrak ne glede na nastavljeno temperaturo.** Če želite deaktivirati to funkcijo, pritisnite gumb COOL SHOT in ga sprostite.

▷ Če je dovod zraka blokiran z oblačili, brisačami, bombažem, prahom itd., ki bi lahko prekrili dovod zraka, se ventilator izklopi, da prepreči nepravilno delovanje ali poškodbe zaradi pregrevanja. Če se aparat izklopi, bela svetlobna pika na zaslonu utripa. To zaščito lahko prekinete tako, da izvlečete omrežni vtič in aparat ponovno vklopite.



Funkcija zaklepanja/ zaklepanja gumba:

To se uporablja za zaklepanje gumbov v aplikaciji sušilnika za lase med postopkom delovanja.



Način zaklepanja: Če gumbov ne pritisnete 3 sekunde, se ti zaklenejo. Nastavitve temperature in puhalna ni mogoče pomotoma prilagoditi.

Način odklepanja: Z dvojnimi pritiskom na gumb ON/OFF (simbol zaklepanja) se gumbi znova odklenejo, temperaturo in ventilator pa je mogoče nastaviti. v načinu odklepanja utripa zaslon.

ČIŠČENJE, NEGA IN SHRANJEVANJE

▷ Pred izvajanjem vzdrževanja napravo izklopite in jo izključite iz električnega omrežja. Čistite šele, ko se aparat ohladi!

Redno čiščenje filtra:

▷ **POZOR:** Visokozmogljivi motor je zaščiten z vstopnim zračnim filtrom. **Zato je nujno, da filter očistite po 3 dneh intenzivne uporabe salona. Le tako boste zaščitili motor, zagotovili pravilno delovanje aparata in dolgo življenjsko dobo.** Kopičenje umazanije zaradi nepravilnega čiščenja filtra lahko privede do poškodb motorja!



Po 20 urah uporabe se na zaslonu prikaže 888. To pomeni, da je treba filter takoj očistiti.

funkcija samodejnega čiščenja:

Ta sušilnik za lase ima funkcijo samodejnega čiščenja za čiščenje notranjih sestavnih delov.

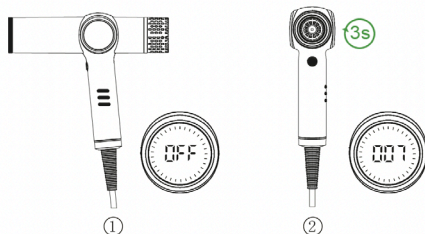

1. izklopite sušilnik za lase.
2. pritisnite in za 3 sekunde pridržite gumb za hitrost.

Motor nato za 7 sekund preklopi ventilator v nasprotno smer.

▷ Ta funkcija je aktivna samo enkrat, ko se vklopi napajanje. Če želite to funkcijo ponovno aktivirati, odklopite napajalni kabel in ga ponovno priključite. Zdaj lahko izvedete nov postopek čiščenja.

Ročno čiščenje filtra

▷ Pred čiščenjem filtra izklopite sušilec za lase in se prepričajte, da ste napravo izključili iz električnega omrežja.

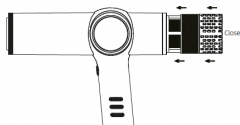

1. Trdno držite ročaj in odstranite magnetni filter in zunanji filter.

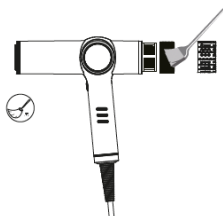

2. S priloženo čistilno krtačo odstranite umazanijo s filtra in mrežice filtra.

3. Nato zamenjajte filter in zunanji filter.

▷ **POZOR: Za čiščenje ne uporabljajte vode.**

▷ **POZOR: Ne pritiskajte premočno na filtrirno sito, saj ga lahko deformirate ali poškodujete.**

Shranjevanje

Prepričajte se, da je naprava zaščitena pred prahom in drugimi okoljskimi vplivi.

REZERVNI DELI

Uporabljajte samo originalne nadomestne dele, ki jih lahko naročite pri servisnem partnerju EFALOCK.

ODSTRANJEVANJE



Ta naprava je označena v skladu z Direktivo 2012/19/EU o odpadni električni in elektronski opre (OEEO). Po koncu življenjske dobe te električne naprave ne smete odvreči v zabojnik za preostale odpadke, temveč jo morate oddati na zbirnem mestu za recikliranje elektronskih naprav. To velja tudi za električno opremo, ki je bila nazadnje uporabljena v nesocialnem sektorju, vendar npr. v trgovini ali obrti. Če so pristojne lokalne javne službe za odstranjevanje odpadkov izključile sprejemanje električne opreme, ki se ne uporablja v zasebnem sektorju, vam bo njihov svetovalni center za odpadke zagotovil informacije o okolju prijaznem odstranjevanju.

To je označeno s simbolom na izdelku, v navodilih za uporabo ali na embalaži. Materiale je mogoče reciklirati v skladu z njihovo oznako. Ponovna uporaba, recikliranje ali druge oblike predelave stare opreme pomembno prispevajo k varovanju okolja.

ΣΗΜΑΝΤΙΚΕΣ ΥΠΟΔΕΙΞΕΙΣ ΑΣΦΑΛΕΙΑΣ:

- ▷ Προτού χρησιμοποιήσετε τη συσκευή, ελέγξτε εάν η ένταση ρεύματος της συσκευής αντιστοιχεί στην ένταση ρεύματος της πρίζας. Κατά τη χρήση ηλεκτρικών συσκευών, ιδίως όταν βρίσκονται κοντά παιδιά, πρέπει να τηρούνται βασικά μέτρα ασφαλείας.
- ▷ Ενδεδειγμένη χρήση: Αυτή η συσκευή προορίζεται αποκλειστικά για το στέγνωμα ανθρώπινων μαλλιών.
- ▷ Η συσκευή έχει σχεδιαστεί μόνο για χρήση σε εσωτερικούς χώρους και έχει κατασκευαστεί για επαγγελματική χρήση σε κομμωτήρια.

ΠΡΟΣΟΧΗ!

Ηλεκτροπληξία:

- Μετά τη χρήση της συσκευής, αποσυνδέστε το ηλεκτρικό βύσμα.
- Φυλάξτε τη συσκευή μακριά από υγρασία, νερό και άλλα υγρά.
- Μην χρησιμοποιείτε τη συσκευή στην μπανιέρα, στο ντους, σε νιπτήρα γεμάτο με νερό ή με βρεγμένα χέρια.
- Μην βυθίζετε τη συσκευή στο νερό ή σε άλλα υγρά. Μην πιάνετε τη συσκευή, εάν έχει έρθει σε επαφή με νερό και αποσυνδέστε αμέσως το ηλεκτρικό βύσμα.
- Πριν από οποιαδήποτε εργασία καθαρισμού, φροντίδας και συντήρησης, πρέπει να αποσυνδέετε τη συσκευή από την παροχή ρεύματος.
- Διακόψτε τη χρήση της συσκευής, εάν το καλώδιο σύνδεσης έχει υποστεί ζημιά. Αποσυνδέστε αμέσως τη συσκευή από την παροχή ρεύματος και ενημερώστε το κέντρο σέρβις της EFALOCK.

ΠΡΟΕΙΔΟΠΟΙΗΣΗ:



Μην χρησιμοποιείτε τη συσκευή κοντά σε μπανιέρες, νιπτήρες ή άλλα δοχεία που περιέχουν νερό.

ΠΡΟΣΟΧΗ!**Κατάποση μικρών εξαρτημάτων:**

- Διατηρείτε τη συσκευή μακριά από παιδιά. Διατηρείτε επίσης τα υλικά συσκευασίας όπως π.χ. τις μεμβράνες, μακριά από παιδιά.

Υλικές ζημιές και σωματικές βλάβες:

- Μην αφήνετε ποτέ τη συσκευή χωρίς επιτήρηση, εάν είναι ενεργοποιημένη. Πρέπει να είστε ιδιαίτερα προσεκτικοί, όταν χρησιμοποιείτε τη συσκευή με ή για παιδιά ή/και άτομα με αναπηρία ή όταν παιδιά ή/και άτομα με αναπηρία βρίσκονται κοντά σε αυτήν.
- Μην χρησιμοποιείτε τη συσκευή για σκοπό για τον οποίο δεν προορίζεται.
- Μην χρησιμοποιείτε επιμέρους εξαρτήματα, που δεν συνιστώνται και δεν πωλούνται από τον προμηθευτή.
- Φροντίστε το καλώδιο σύνδεσης να μην έρθει σε επαφή με καυτές επιφάνειες.
- Ελέγχετε συχνά τη συσκευή για ζημιές, ιδίως το καλώδιο και το βύσμα. Εάν έχετε αμφιβολίες, απευθυνθείτε σε ένα εξουσιοδοτημένο κατάστημα επισκευής για τον έλεγχο της συσκευής.
- Εάν η συσκευή δεν λειτουργεί σωστά, έχει πέσει κάτω, έχει υποστεί ζημιά ή έχει πέσει στο νερό, μην επιχειρήσετε να επισκευάσετε μόνοι σας τη συσκευή και απευθυνθείτε στο κέντρο σέρβις.
- Οι εργασίες επισκευής πρέπει να διεξάγονται μόνο από εξουσιοδοτημένο κέντρο σέρβις.
- Μην τυλίγετε ποτέ το καλώδιο γύρω από τη συσκευή.
- Μην καλύπτετε την εισαγωγή αέρα. Καθαρίζετε τακτικά την εισαγωγή αέρα για να αποφύγετε τυχόν υπερθέρμανση της συσκευής. Η συσκευή διαθέτει θερμοστάτη ασφαλείας. Σε περίπτωση υπερθέρμανσης

(π.χ. μπλοκαρισμένη εισαγωγή αέρα), η συσκευή απενεργοποιείται αυτόματα. Σε αυτήν την περίπτωση, επικοινωνήστε με το κέντρο σέρβις.

- Η συσκευή θερμαίνεται κατά τη χρήση. Αν η ρυθμισμένη θερμοκρασία είναι πολύ υψηλή, επιλέξτε μια χαμηλότερη θερμοκρασία.
- Μην χρησιμοποιείτε σπρέι μαλλιών, όταν η συσκευή είναι ενεργοποιημένη.
- Αφήστε τη συσκευή να κρυώσει μετά τη χρήση.

▷ ΥΠΟΔΕΙΞΗ!

Τα άτομα (συμπεριλαμβανομένων των παιδιών) με μειωμένες σωματικές, κινητικές ή διανοητικές ικανότητες ή με έλλειψη πείρας και γνώσεων τα οποία δεν είναι σε θέση να χρησιμοποιούν με ασφάλεια τη συσκευή, θα πρέπει να χρησιμοποιούν αυτήν τη συσκευή μόνο εφόσον βρίσκονται υπό επιτήρηση ή έχουν λάβει οδηγίες από ένα υπεύθυνο άτομο. Τα παιδιά πρέπει να βρίσκονται υπό επιτήρηση, ώστε να διασφαλιστεί ότι δεν παίζουν με τη συσκευή.

▷ ΥΠΟΔΕΙΞΗ!

Για επιπλέον προστασία, συνιστάται η τοποθέτηση μιας διάταξης προστασίας από ρεύμα διαρροής (RCD) με διαβαθμισμένη ένταση ρεύματος ενεργοποίησης έως 30 mA στο ηλεκτρικό κύκλωμα του μπάνιου. Επικοινωνήστε με τον εγκαταστάτη σας για περαιτέρω συμβουλές.

ΤΕΧΝΙΚΑ ΣΤΟΙΧΕΙΑ

- Μοντέλο: LUMYNA
- Λειτουργία: Επαγγελματικό στεγνωτήριο μαλλιών
- Art. Αριθ. 14102529
- Λειτουργία δικτύου: 220-240 V/50-60 Hz
- Ισχύς: 1800 W
- Κινητήρας: ψηφιακός κινητήρας υψηλής ταχύτητας χωρίς ψήκτες
- Βάρος με κινητήρα: 325 g
- Καλώδιο: 3 m

▷ Με την επιφύλαξη τεχνικών αλλαγών.

ΠΕΔΙΟ ΕΦΑΡΜΟΓΗΣ ΤΗΣ ΠΑΡΑΔΟΣΗΣ

- Ξεσουάρ μαλλιών EFALOCK LUMYNA
- 2 ακροφύσια (6,5 cm, 7,5 cm), διαχύτης
- Βούρτσα καθαρισμού
- Οδηγίες λειτουργίας

ΛΕΙΤΟΥΡΓΙΑ ΤΗΣ ΣΥΣΚΕΥΗΣ

Περιγραφή:

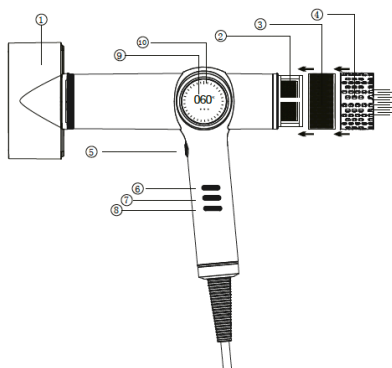

1. εξάρτημα styling
2. είσοδος αέρα (εσωτερικό φίλτρο)
3. Εξωτερικό φίλτρο
4. αφαιρούμενη προστατευτική γρίλια
5. κουμπί ψυχρού αέρα (COOL SHOT)
6. Ρύθμιση ταχύτητας αέρα
7. Ρύθμιση θερμοκρασίας
8. διακόπτης on/off, λειτουργία κλειδώματος
9. Οθόνη LCD
10. Ενδεικτική λυχνία αισθητήρα για τη θερμοκρασία και τον ανεμιστήρα

Αξεσουάρ:

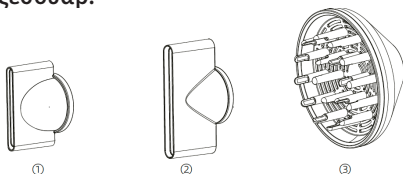

1. ακροφύσιο αναρροφήσεως
2. ακροφύσιο ανακυκλοφορίας
3. Διαχυτής

Οδηγίες χρήσης:

►Βεβαιωθείτε ότι τα χέρια σας είναι εντελώς στεγνά πριν συνδέσετε τη συσκευή στο δίκτυο.

1. Χειριστείτε το διακόπτη ενεργοποίησης/απενεργοποίησης πατώντας παρατεταμένα το κουμπί.
2. Η προεπιλεγμένη ρύθμιση είναι κρύος αέρας σε θερμοκρασία δωματίου και ταχύτητα ανεμιστήρα 1.
3. Ρυθμίστε τώρα την επιθυμητή θερμοκρασία.
4. Ενδείξεις στην οθόνη LCD: Στην οθόνη εμφανίζονται οι ρυθμίσεις που χρησιμοποιείτε.

α) Ρύθμιση της ταχύτητας του αέρα

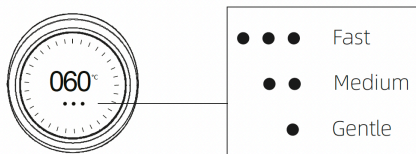

β) Ρύθμιση θερμοκρασίας



High	----	120°
Medium	----	090°
Low	----	060°
Cool	----	Room temperature

Λειτουργία ψυχρού αέρα: Πατήστε το κουμπί COOL SHOT (στην εικ. έως 5.) και αφήστε το κουμπί για να το ενεργοποιήσετε. Όταν η λειτουργία κρύου αέρα είναι ενεργή, το σεσουάρ φυσάει κρύο αέρα ανεξάρτητα από τη ρύθμιση της θερμοκρασίας. Για να απενεργοποιήσετε αυτή τη λειτουργία, πατήστε το κουμπί COOL SHOT και αφήστε το κουμπί.

▷ Εάν η είσοδος αέρα εμποδίζεται από αντικείμενα ρουχισμού, πετσέτες, βαμβάκι, σκόνη κ.λπ. που θα μπορούσαν να καλύψουν την είσοδο αέρα, ο ανεμιστήρας απενεργοποιείται για να αποφευχθούν δυσλειτουργίες ή βλάβες λόγω υπερθέρμανσης. Εάν η συσκευή απενεργοποιηθεί, η λευκή φωτεινή κουκκίδα στην οθόνη αναβοσβήνει. Μπορείτε να τερματίσετε αυτή την προστασία τραβώντας το φιν από το φιν και ενεργοποιώντας ξανά τη συσκευή.

GR



Προειδοποιητική λυχνία

Λειτουργία κλειδώματος/κλειδώματος κουμπιών:

Χρησιμοποιείται για το κλείδωμα των κουμπιών στην εφαρμογή του στεγνωτήρα μαλλιών κατά τη διάρκεια μιας διαδικασίας λειτουργίας.



Λειτουργία κλειδώματος: Εάν τα κουμπί δεν πατηθούν για 3 δευτερόλεπτα, κλειδώνονται. Οι ρυθμίσεις της θερμοκρασίας και του ανεμιστήρα δεν μπορούν να ρυθμιστούν κατά λάθος.

Λειτουργία ξεκλειδώματος: Με διπλό πάτημα του κουμπιού ON/OFF (σύμβολο κλειδώματος), τα κουμπί ξεκλειδώνονται ξανά και η θερμοκρασία και ο ανεμιστήρας μπορούν να ρυθμιστούν. η οθόνη αναβοσβήνει στη λειτουργία ξεκλειδώματος.

ΚΑΘΑΡΙΣΜΟΣ, ΦΡΟΝΤΙΔΑ & ΑΠΟΘΗΚΕΥΣΗ

▷ Απενεργοποιήστε τη συσκευή και αποσυνδέστε την από την παροχή ρεύματος πριν από την εκτέλεση εργασιών συντήρησης. Καθαρίζετε μόνο όταν η συσκευή έχει κρυώσει!

Τακτικός καθαρισμός του φίλτρου:

▷ **ΠΡΟΣΟΧΗ:** Ο κινητήρας υψηλής απόδοσης προστατεύεται από το φίλτρο εισαγωγής αέρα. **Επομένως, είναι απαραίτητο να καθαρίζετε το φίλτρο μετά από 3 ημέρες εντατικής χρήσης του σαλονιού.** Αυτός είναι ο μόνος τρόπος για να προστατεύσετε το μοτέρ, να διασφαλίσετε τη σωστή λειτουργία της συσκευής και να εγγυηθείτε μεγάλη διάρκεια ζωής. Η συσσώρευση ρύπων λόγω μη σωστού καθαρισμού του φίλτρου μπορεί να οδηγήσει σε βλάβη του μοτέρ!



Μετά από 20 ώρες χρήσης, στην οθόνη ανάβει η ένδειξη 888. Αυτό υποδεικνύει ότι το φίλτρο πρέπει να καθαριστεί αμέσως.

Λειτουργία αυτόματου καθαρισμού:

Αυτό το σεσουάρ διαθέτει αυτόματη λειτουργία καθαρισμού για τον καθαρισμό των εσωτερικών εξαρτημάτων.

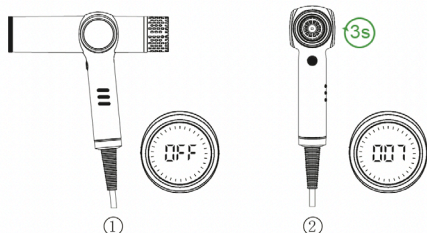

1. απενεργοποιήστε το σεσουάρ μαλλιών.

2. Πατήστε και κρατήστε πατημένο το κουμπί ταχύτητας για 3 δευτερόλεπτα.

Στη συνέχεια, το μοτέρ ενεργοποιεί τον ανεμιστήρα προς την αντίθετη κατεύθυνση για 7 δευτερόλεπτα.

GR

▷ Αυτή η λειτουργία είναι ενεργή μόνο μία φορά όταν ενεργοποιείται η τροφοδοσία. Εάν θέλετε να ενεργοποιήσετε ξανά αυτή τη λειτουργία, αποσυνδέστε το καλώδιο τροφοδοσίας και συνδέστε το ξανά. Μπορείτε τώρα να πραγματοποιήσετε μια νέα διαδικασία καθαρισμού.

Χειροκίνητος καθαρισμός φίλτρου

▷ Απενεργοποιήστε το πιστολάκι μαλλιών και βεβαιωθείτε ότι έχετε αποσυνδέσει τη συσκευή σας από την παροχή ρεύματος πριν καθαρίσετε το φίλτρο.

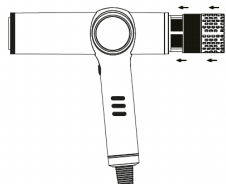

1. Κρατήστε σταθερά τη λαβή και αφαιρέστε το μαγνητικό φίλτρο και το εξωτερικό φίλτρο.

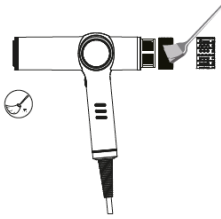

2. Χρησιμοποιήστε την παρεχόμενη βούρτσα καθαρισμού για να αφαιρέσετε τη βρωμιά από το φίλτρο και το πλέγμα του φίλτρου.
3. Στη συνέχεια, αντικαταστήστε το φίλτρο και το εξωτερικό φίλτρο.

▷ ΠΡΟΣΟΧΗ: Μην χρησιμοποιείτε νερό για τον καθαρισμό.

▷ ΠΡΟΣΟΧΗ: Μην πιέζετε πολύ δυνατά τη σήτα του φίλτρου, καθώς αυτό μπορεί να την παραμορφώσει ή να την καταστρέψει.

Αποθήκευση

Βεβαιωθείτε ότι η συσκευή είναι προστατευμένη από τη σκόνη και από άλλους περιβαλλοντικούς παράγοντες.

ΑΝΤΑΛΛΑΚΤΙΚΑ

Χρησιμοποιείτε αποκλειστικά γνήσια ανταλλακτικά, τα οποία μπορείτε να παραγγείλετε στον συνεργάτη σέρβις της EFALOCK.

GR

ΑΠΟΡΡΙΨΗ



Η παρούσα συσκευή διαθέτει επισήμανση σύμφωνα με την Οδηγία 2012/19/EU σχετικά με τις ηλεκτρικές και ηλεκτρονικές συσκευές (ΑΗΗΕ). Αυτό το προϊόν δεν πρέπει να απορριφθεί μετά το πέρας της διάρκειας ζωής του στον κάδο υπολειμματικών απορριμμάτων αλλά σε ένα σημείο συγκέντρωσης για την ανακύκλωση ηλεκτρονικών συσκευών. Αυτό ισχύει επίσης για ηλεκτρικές συσκευές, οι οποίες τελικά δεν χρησιμοποιήθηκαν για ιδιωτική χρήση, αλλά π.χ. για επαγγελματικούς σκοπούς. Εφόσον η αποδοχή συσκευών μη ιδιωτικής χρήσης αποκλείστηκε από τις επίσημες τοπικές εγκαταστάσεις διάθεσης απορριμμάτων, η συμβουλευτική τους υπηρεσία δίνει πληροφορίες για τη διάθεσή τους με τρόπο φιλικό για το περιβάλλον.

Το σύμβολο επάνω στο προϊόν, στις οδηγίες χειρισμού ή στην συσκευασία δείχνει αυτό ακριβώς. Τα εργοστασιακά υλικά είναι επαναχρησιμοποιήσιμα ανάλογα με τον χαρακτηρισμό τους. Με την επαναχρησιμοποίηση, την αξιοποίηση των υλικών ή άλλων μορφών της αξιοποίησης παλαιών συσκευών, συμβάλετε σημαντικά στην προστασία του περιβάλλοντος.

DÔLEŽITÉ BEZPEČNOSTNÉ POKYNY:

- ▷ Pred použitím prístroja skontrolujte, či sa nastavenie intenzity prúdu prístroja zhoduje so zásuvkou. Pri používaní elektrických prístrojov – najmä ak sa v blízkosti zdržiavajú deti – sa musia dodržiavať základné bezpečnostné opatrenia.
- ▷ Použitie v súlade s určením: Tento prístroj je určený výlučne na sušenie ľudských vlasov.
- ▷ Prístroj je určený len na použitie v interiéri a bol vyvinutý na profesionálne používanie v kadernických salónoch.

OPATRNE!**Úraz elektrickým prúdom:**

- Po použití prístroja vytiahnite sieťovú zástrčku.
- Prístroj nevystavujte vlhkosti, vode a iným tekutinám.
- Prístroj sa nesmie používať vo vani, v sprche, nad umývadlom s napustenou vodou alebo s mokrými rukami.
- Prístroj sa nesmie ponárať do vody alebo iných tekutín. Prístroja, ktorý prišiel do kontaktu s vodou, sa nedotýkajte – okamžite vytiahnite sieťovú zástrčku.
- Kvôli čisteniu, ošetrovaniu a údržbe sa prístroj musí odpojiť od elektrickej siete.
- Ak je pripájací kábel poškodený, prístroj nepoužívajte. Prístroj okamžite odpojte od siete a informujte zákaznícky servis spoločnosti EFALOCK.

VAROVANIE:

Tento prístroj nepoužívajte v blízkosti vaní, umývadiel alebo iných nádob naplnených vodou.

OPATRNE!**Prehltnutie malých dielov:**

- Prístroj uschovajte mimo dosahu detí. Obalový materiál, napr. fólie, tiež uschovajte mimo dosahu detí.

Materiálne škody a poranenia osôb:

- Zapnutý prístroj nikdy nenechávajte zapnutý bez dozoru. Keď sa prístroj používa v blízkosti detí alebo hendikepovaných, je potrebný starostlivý dohľad.
- Prístroj sa nesmie použiť na iný ako stanovený účel.
- Nepoužívajte žiadne diely, ktoré vám neodporúči alebo nepredá predajca.
- Napájací kábel udržiajte v dostatočnej vzdialenosti od horúcich povrchov. Skontrolujte, či prístroj, predovšetkým kábel a zástrčka, nie sú poškodené. V prípade pochybností nechajte prístroj skontrolovať v autorizovanom servise.
- Ak prístroj nefunguje správne, spadol na zem, je poškodený alebo spadol do vody, nesnažte sa ho opraviť sami, ale odneste ho do zákaznického servisu.
- Opravy smie vykonávať výlučne autorizovaný zákaznícky servis.
- Nepoužívajte sprej na vlasy, keď je prístroj zapnutý.
- Prístroj nechajte po použití vždy ochladiť, skôr ako ho odložíte.
- Prívod vzduchu sa nesmie odstraňovať ani zakrývať. Pravidelne čistite prívod vzduchu, aby ste zabránili prehriatiu prístroja. Prístroj je vybavený bezpečnostným termostatom. V prípade prehriatia (napr. pri zablokovanom prívode vzduchu) sa prístroj automaticky vypne. V takomto prípade sa obráťte na zákaznícky servis.
- Pri použití prístroj vyvíja teplo. Ak sa vám zdá, že je nastavená teplota príliš horúca, nastavte nižšiu teplotu.
- Kábel nikdy nenavíjajte okolo prístroja.
- Nepoužívajte abrazívne alebo korozívne čistiace prostriedky.

▷ **UPOZORNENIE!**

Osoby (vrátane detí), ktoré na základe ich fyzických, zmyslových alebo duševných schopností alebo ich neskúsenosti či neznanosti nie sú schopné bezpečne používať prístroj, nesmú tento prístroj používať bez dozoru alebo poučenia zodpovednou osobou. Deti musia byť pod dohľadom, aby bolo zaručené, že sa nebudú hrať s prístrojom.

▷ **UPOZORNENIE!**

Ako dodatočná ochrana sa odporúča montáž prúdového chrániča s menovitým vypínacím prúdom nie vyšším ako 30 mA do elektrického obvodu kúpeľne. Poradte sa so svojím elektroinštalatérom.

INDIKÁTOR ČISTENIA

- Model: LUMYNA
- Funkcia: Profesionálny sušič vlasov
- Čl. č. 14102529
- Sieťová prevádzka: 220-240 V/50-60 Hz
- Výkon: 1800 W
- Motor: digitálny vysokorýchlostný bezkartáčový motor
- Hmotnosť vrátane motora: 325 g
- Kábel: 3 m

▷ S výhradou technických zmien.

ROZSAH DODÁVKY

- EFALOCK sušič vlasov LUMYNA
- 2 ondulačné trysky (6,5 cm, 7,5 cm); difúzor
- Čistiaca kefa
- Návod na obsluhu

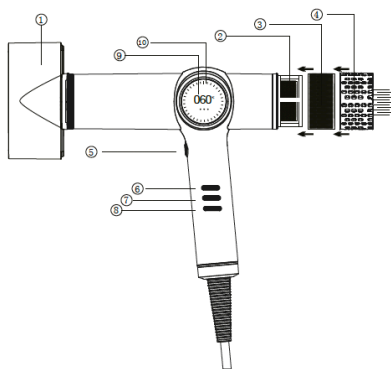
PREVÁDZKA SPOTREBIČA**Popis:**

1. stylingová príloha
2. prívod vzduchu (vnútorný filter)
3. vonkajší filter
4. odnímateľná ochranná mriežka
5. tlačidlo studeného vzduchu (COOL SHOT)
6. nastavenie rýchlosti prúdenia vzduchu
7. nastavenie teploty
8. vypínač, funkcia uzamknutia
9. LCD displej
10. svetelný indikátor snímača teploty a ventilátora

Príslušenstvo:

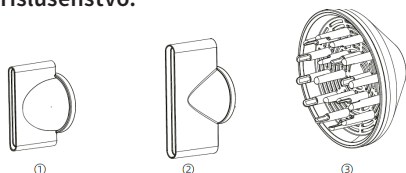

1. ondulačná dýza
2. ondulačná dýza
3. difúzor

Návod na použitie:

▷ Pred pripojením spotrebiča k elektrickej sieti sa uistite, že máte úplne suché ruky.

1. Vypínač zapnite stlačením a podržaním tlačidla.
2. Predvolené nastavenie je studený vzduch pri izbovej teplote a rýchlosť ventilátora 1.
3. Teraz nastavte požadovanú teplotu.
4. Indikácie na LCD displeji: Na displeji sa zobrazuje, ktoré nastavenia používate.

a) Nastavenie rýchlosti vzduchu

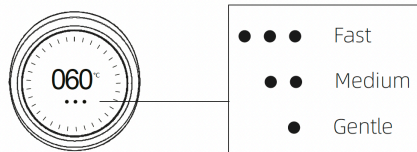

b) Nastavenie teploty

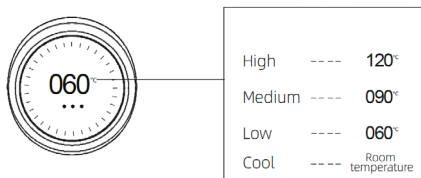

Funkcia studeného vzduchu: Stlačte tlačidlo COOL SHOT (na obr. až 5.) a uvoľnite ho, aby sa aktivovala. **Keď je funkcia studeného vzduchu aktívna, fén fúka studený vzduch bez ohľadu na nastavenie teploty.** Ak chcete túto funkciu deaktivovať, stlačte tlačidlo COOL SHOT a uvoľnite tlačidlo.

▷ Ak je prívod vzduchu zablokovaný odevmi, uterákmi, bavlnou, prachom atď., ktoré by mohli zakryť prívod vzduchu, ventilátor sa vypne, aby sa zabránilo poruchám alebo poškodeniu v dôsledku prehriatia. Ak sa spotrebič vypne, na displeji bliká biela svetelná bodka. Túto ochranu môžete ukončiť vytažením sieťovej zástrčky a opätovným zapnutím spotrebiča.



Funkcia uzamknutia tlačidiel/uzamknutia:

Táto funkcia slúži na uzamknutie tlačidiel v aplikácii fénu počas prevádzkového procesu.



Režim uzamknutia: Ak tlačidlá nestlačíte počas 3 sekúnd, uzamknú sa. Nastavenie teploty a ventilátora nie je možné náhodne upraviť.

Režim odomknutia: Dvojitým stlačením tlačidla ON/OFF (symbol uzamknutia) sa tlačidlá opäť odomknú a je možné nastaviť teplotu a ventilátor. v režime odomknutia displej bliká.

ČISTENIE, STAROSTLIVOSŤ A SKLADOVANIE

▷ Pred vykonávaním údržby spotrebič vypnite a odpojte od elektrickej siete. Čistenie vykonávajte až po vychladnutí spotrebiča!

Pravidelné čistenie filtra:

▷ **POZOR:** Vysoko výkonný motor je chránený vstupným vzduchovým filtrom. **Filter je preto nevyhnutné vyčistiť po 3 dňoch intenzívneho používania salónu.** Len tak ochránite motor, zaistíte správnu funkciu spotrebiča a zaručíte jeho dlhú životnosť. Hromadenie nečistôt v dôsledku nesprávneho čistenia filtra môže viesť k poškodeniu motora!



Po 20 hodinách používania sa na displeji rozsvieti 888. To znamená, že filter sa musí okamžite vyčistiť.

funkcia automatického čistenia:

Tento sušič vlasov má funkciu automatického čistenia vnútorných komponentov.

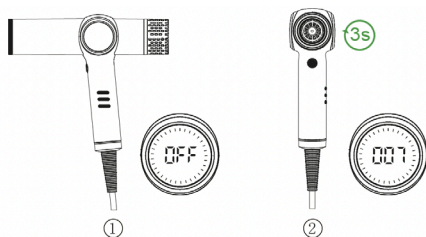

1. Vypnite sušič vlasov.
 2. Stlačte a podržte tlačidlo rýchlosti na 3 sekundy.
- Motor potom na 7 sekúnd prepne ventilátor do opačného smeru.

▷ Táto funkcia je aktívna len raz pri zapnutí napájania. Ak chcete túto funkciu znovu aktivovať, odpojte napájací kábel a znova ho zapojte. Teraz môžete vykonať nový proces čistenia.

Ručné čistenie filtra

▷ Pred čistením filtra vypnite fén a uistite sa, že ste spotrebič odpojili od elektrickej siete.

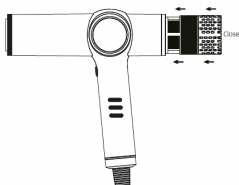

1. Pevne držte rukoväť a vyberte magnetický filter a vonkajší filter.

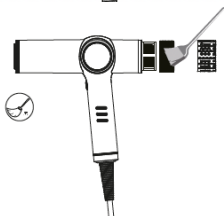

2. Pomocou dodanej čistiacej kefky odstráňte nečistoty z filtra a sieťky filtra.

3. Potom vymeňte filter a vonkajší filter.

▷ **POZOR: Na čistenie nepoužívajte vodu.**

▷ **UPOZORNENIE: Netlačte na filtračné sito príliš silno, pretože by mohlo dôjsť k jeho deformácii alebo poškodeniu.**

Skladovanie

Zabezpečte, aby bol prístroj chránený pred prachom a iným vplyvmi prostredia.

NÁHRADNÉ DIELY

Používajte výlučne originálne náhradné diely, ktoré si môžete objednať u servisného partnera EFALOCK.

LIKVIDÁCIA



Tento prístroj je označený podľa smernice 2012/19/EU o odpadoch z elektrických a elektronických zariadení (OEEZ). Toto elektrické zariadenie sa po skončení jeho životnosti nesmie zlikvidovať spolu so zmiešaným odpadom, ale musí sa odovzdať na zbernom mieste pre recykláciu elektronických zariadení. To platí aj pre elektronické zariadenia, ktoré boli použité nielen v nesúkromnom sektore, ale aj napr. v živnostenskom a remeselnom sektore. Pokiaľ kompetentné miestne, verejné strediská na likvidáciu odpadu odmietnu prijať elektronické zariadenie používané v nesúkromnom sektore, ich oddelenie pre odpadové poradenstvo poskytne informácie o ekologickej likvidácii odpadu. Odkazuje na ňu symbol na výrobku, návode na použitie alebo na obale. Materiály sú recyklovateľné podľa ich označenia. Recyklácia, využitie materiálov alebo iné formy využitia odpadov zo zariadení významným spôsobom prispievajú k ochrane životného prostredia.



WARRANTY

In case of claims and necessary repairs,
please fill out completely and attach this
voucher.

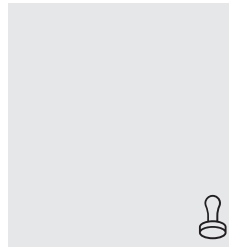

EFALOCK®
PROFESSIONAL

Date of purchase

Signature





Distributor:

EFALOCK

Professional Tools GmbH

P.O. Box 9261

D – 97092 Würzburg, Germany

E-Mail: info@efalock.de

MADE IN PRC

